



MANUALES TÉCNICOS K3

INTRODUCCIÓN

Debe leer atentamente estos manuales técnicos antes de conducir la motocicleta y hacerle entender a sus hijas/os las precauciones y medidas de seguridad que se deben tomar.

DESCARGAS

Códigos QR para la descarga de los manuales correspondientes a cada acción.

1.- MONTAJE



2.- CARGADOR



3.- BATERÍA



4.- USUARIO



5.- DESPIECE

Antes de utilizar la motocicleta K3 debe estar seguro de que ha entendido todo lo que está escrito en este manual, poniendo principal atención en el apartado de advertencias y seguridad.

Este manual debe llevarse siempre junto a la motocicleta y debe transferirse en todo cambio de propietario.



Antes de utilizar la motocicleta, debe leer atentamente este manual y guardarlo para futuras consultas.

En el caso de tener cualquier duda, puede dirigirse a su punto de venta NEUTRA o puede contactar con el distribuidor oficial en nuestra página web. También puede escribirnos a nuestro correo electrónico y le responderá nuestro personal lo antes posible.

Este manual contiene información importante de seguridad, de funcionamiento, montaje y preparación para el correcto uso de la motocicleta.

La motocicleta no está lista para su uso inmediato, llega parcialmente ensamblada.

Debe seguir los procedimientos de montaje y preparación indicados en este manual para una buena seguridad de la motocicleta.

También debe tener en cuenta la información de seguridad explícita en este manual, para evitar daños personales a la hora del montaje y mantenimiento.

Encontrará información de seguridad:

- Etiquetas de seguridad en la motocicleta.
- Símbolos de alerta juntamente con una palabra y unas instrucciones o información que debe tener en cuenta, que podrá encontrar en este manual.

 **PELIGRO:**

Situación de riesgo que le hará perder la vida o resultar gravemente herido.

 **ADVERTENCIA:** Situación de riesgo que puede hacerle perder la vida o resultar gravemente herido.

 **PRECAUCIÓN:** Información sobre prácticas que no implican riesgo de lesiones. Sirve para evitar que se produzcan daños a la motocicleta o al medio ambiente.

En este manual, también se incluye la información AVISO:

AVISO

Información para ayudarle durante el funcionamiento o el mantenimiento de la motocicleta.

Esta publicación incluye la última información de la motocicleta disponible antes de su publicación.

NEUTRA se reserva el derecho a realizar cambios en cualquier momento sin previo aviso y sin contraer ningún tipo de obligación.





**MANUAL DE MONTAJE
Y PREPARACIÓN
K3**

Ver.1.0 NOV-24

ÍNDICE

1	PELIGROS Y ADVERTENCIAS	3
2	INSTRUCCIONES DE MONTAJE	5
3	CARGA DE LA BATERÍA	9
4	ALMACENAJE DE LA MOTOCICLETA	12
5	PREPARACIÓN	13
6	RECAMBIOS	18
7	DIAGNÓSTICO DE AVERÍAS	18



1 PELIGROS Y ADVERTENCIAS

1.1 PELIGRO DE QUEMADURA

Algunos componentes de la motocicleta pueden calentarse mucho.

A continuación, podemos ver una imagen (Fig. 1) donde se aprecian señalados en color azul los componentes que pueden calentarse más durante su uso:

- Motor.
- Controladora.
- Frenos delantero y trasero.
- Cargador (durante la carga de la batería).

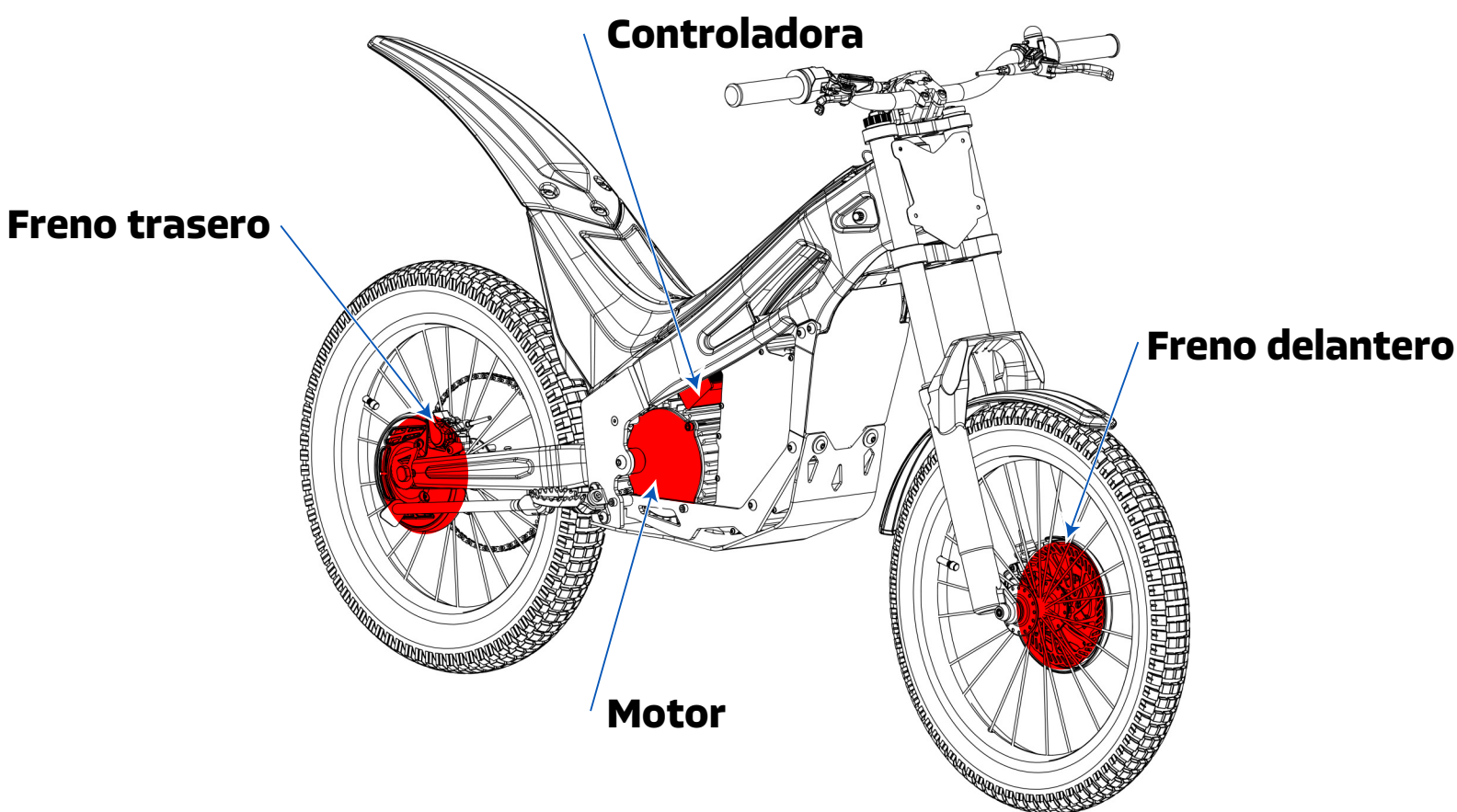

Fig. 1



ADVERTENCIA

No tocar ningún componente de los mencionados anteriormente hasta que se hayan enfriado completamente.

1.2 PELIGRO DE INCENDIO

Si la batería está en perfecto estado, no existe riesgo de incendio.



PELIGRO

La batería que contiene la motocicleta eléctrica conlleva peligro de incendio.

En caso de que su motocicleta se incendiase debe informar al servicio de bomberos de que se ha producido un incendio de una motocicleta con acumuladores de iones de litio.

Nunca abra la unidad de batería. La batería es un gran almacenamiento de energía capaz de provocar daños graves a personas o instalaciones por un mal uso o manipulación de esta.

La reparación de la batería solo puede hacerse por personal cualificado y autorizado por escrito por NEUTRA.

NEUTRA queda exenta y no se responsabilizará de ningún daño provocado por la batería a personas, equipos o instalaciones por una manipulación indebida de la batería por personal no autorizado, ni por impactos o sobrecargas.

Seguidamente, podemos ver varias normas de seguridad sobre la batería.



PELIGRO

No se puede acceder al interior del equipo, no abrir nunca el sistema batería. Cualquier intento de apertura hará que la garantía quede anulada. Existe riesgo alto de accidente si la apertura se realiza por personal no autorizado.

La instalación, manipulación y mantenimiento de la batería debe ser realizada por personal cualificado.

PROHIBIDO cargar la batería con el mando de contacto en ON.

No exponer al fuego.

Evitar la exposición de la batería a temperaturas superiores a 40°C.

No abrir nunca el sistema de batería ni ninguno de sus elementos.

Impedir la entrada de ningún líquido y nunca sumergir la batería en ningún líquido.

No golpear ni dejar caer la batería.

Para cualquier caso de emergencia llamar a los servicios de emergencia y comunicar que se trata de una batería de Litio.

Debe mantener la batería alejada de los niños durante el proceso de carga.

Para evitar accidentes eléctricos, no debe dejar la batería conectada.

ADVERTENCIA

La carga de la batería debe realizarse en unas condiciones de humedad inferior al 75% y una temperatura entre 0°C y 40°C.

PRECAUCIÓN

Está prohibido utilizar cualquier cargador que NO esté suministrado por el fabricante.

Deben informarse más profundamente sobre el correcto uso y las precauciones de la batería.

Para eso diríjase al manual “MANUAL DE LA BATERÍA K3 - 2024 - ESP” que se encuentra en nuestra página web.

1.3 ADVERTENCIAS DE MONTAJE Y MANIPULACIONES

En todo momento, siga las instrucciones de este manual para hacer un mantenimiento correcto de la motocicleta.

PRECAUCIÓN

Emplee los aceites y los otros productos indicados en este manual.

ADVERTENCIA

Utilice los pares de apriete indicados.

Por la seguridad del piloto, utilice únicamente recambios y accesorios originales NEUTRA. NEUTRA no responde a los daños resultantes por la utilización de otros productos no indicados en este manual.



! ADVERTENCIA

No se pueden hacer cambios, modificaciones o manipulaciones no autorizadas en la motocicleta. En caso de hacerse, no se puede asegurar la seguridad de la motocicleta y se perderá la garantía.
Debe apagar la motocicleta antes de cualquier manipulación.
No debe hacer manipulaciones en la motocicleta hasta que esta se haya enfriado, por peligro de quemadura.

! PELIGRO

Se requiere formación y herramientas específicas para trabajar con sistemas eléctricos, ya que, cuando se trabaja bajo tensión eléctrica, existe el riesgo de sufrir una descarga eléctrica.
Para cualquier mantenimiento o manipulación, debe extraer la batería y esperar 5 minutos. Esta es una precaución importante a tener en cuenta por el riesgo de descarga eléctrica.
Bajo ningún concepto, no se debe abrir ningún componente eléctrico o electrónico de la motocicleta.

2 INSTRUCCIONES DE MONTAJE

! ADVERTENCIA

Para evitar daños, debe llevar siempre guantes de protección, botas y protección ocular (Fig. 2) durante el desembalaje, montaje o mantenimiento de la motocicleta.



Fig. 2

La motocicleta se entrega dentro de una caja.

No está lista para su uso inmediato y se necesita seguir este manual para poderla utilizar plenamente (Fig. 3).

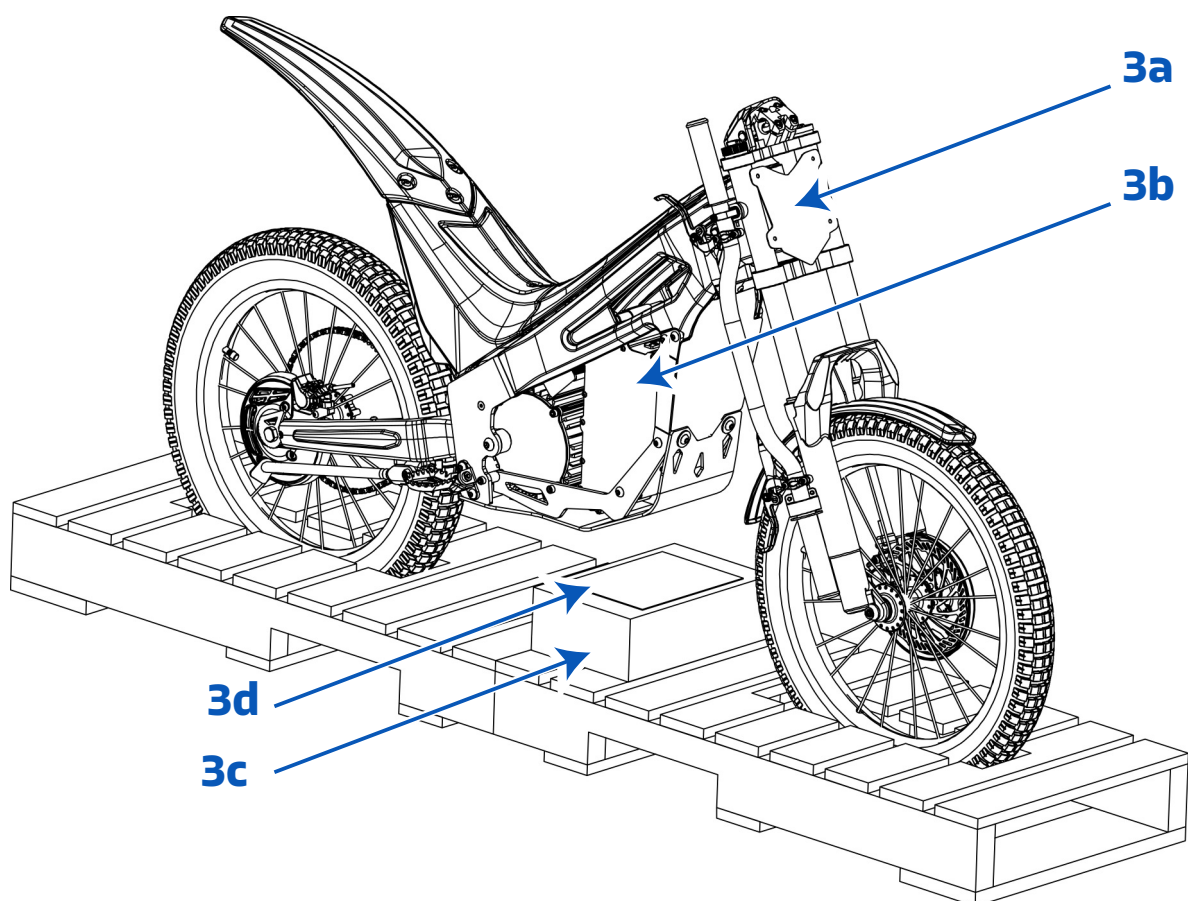

Fig. 3 Estado de la motocicleta al sacarla de la caja

Comprobación del contenido:

- Motocicleta NEUTRA K3 (Fig. 3a) y batería LI-ION (Fig. 3b).
- Caja con cargador y cable de red (Fig. 3c).
- Manual del usuario de la motocicleta y de la batería (Fig. 3d).
- Certificación de conformidad CE.



! PELIGRO

No montar y ajustar de forma correcta la moto antes de usarla puede provocar un accidente que cause la muerte, lesiones y/o daños materiales.

2.2 DESEMBALAJE DE LA MOTOCICLETA

1. Corte cuidadosamente todas las cintas o ataduras de cierre de la caja.

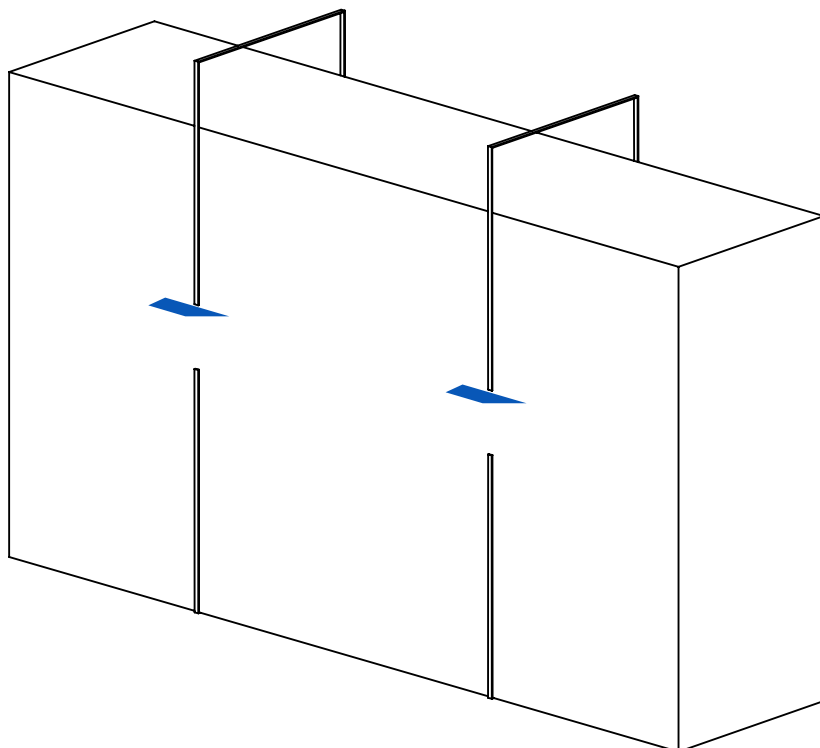

2. Retire el revestimiento del embalaje externo.

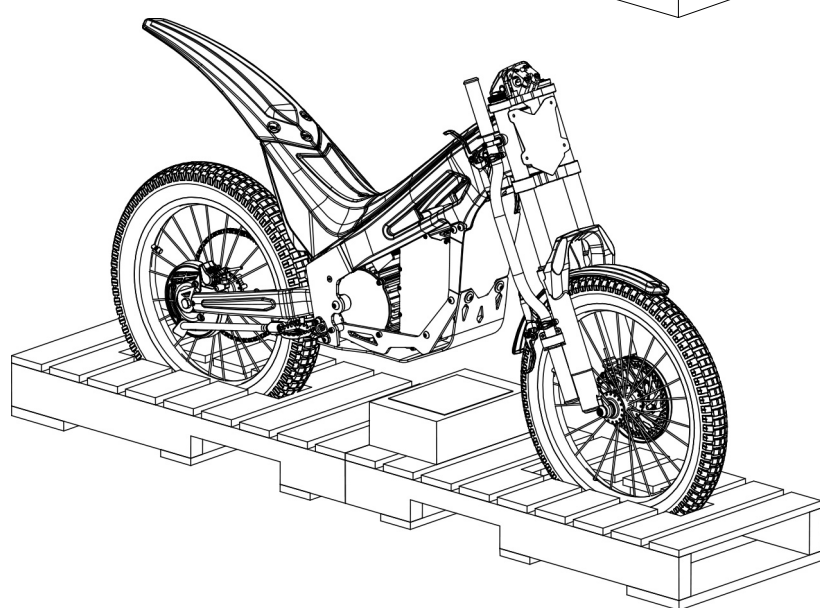
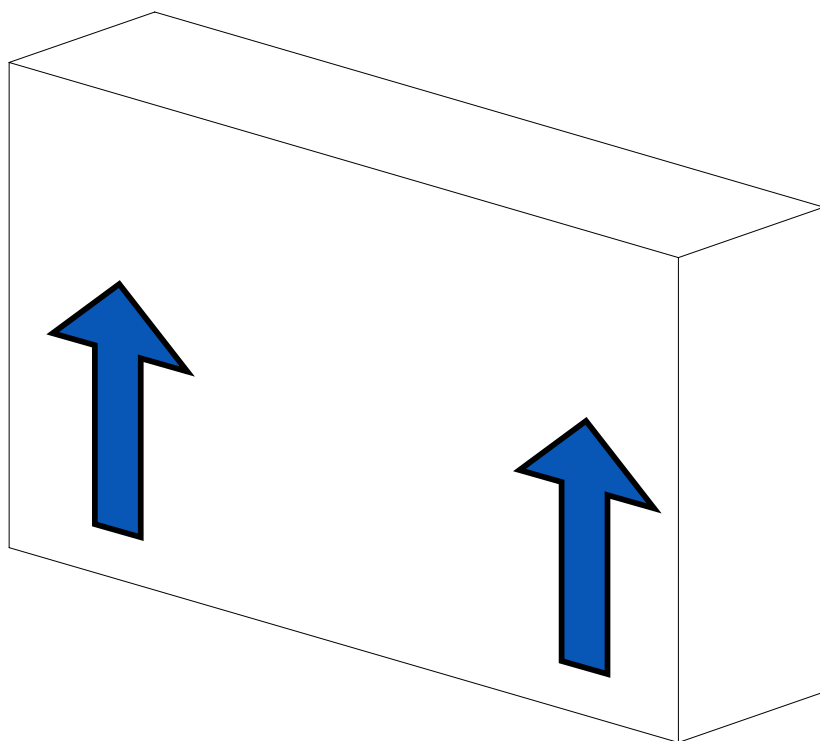

3. Extraiga la caja del cargador y la hoja de manuales correspondientes de la motocicleta y la batería, ubicados en la parte inferior de la motocicleta (Fig. 3c y Fig. 3d de la página 5).



4. Desmonte los 4 tornillos de cabeza cilíndrica Allen M6 de la torreta del manillar.

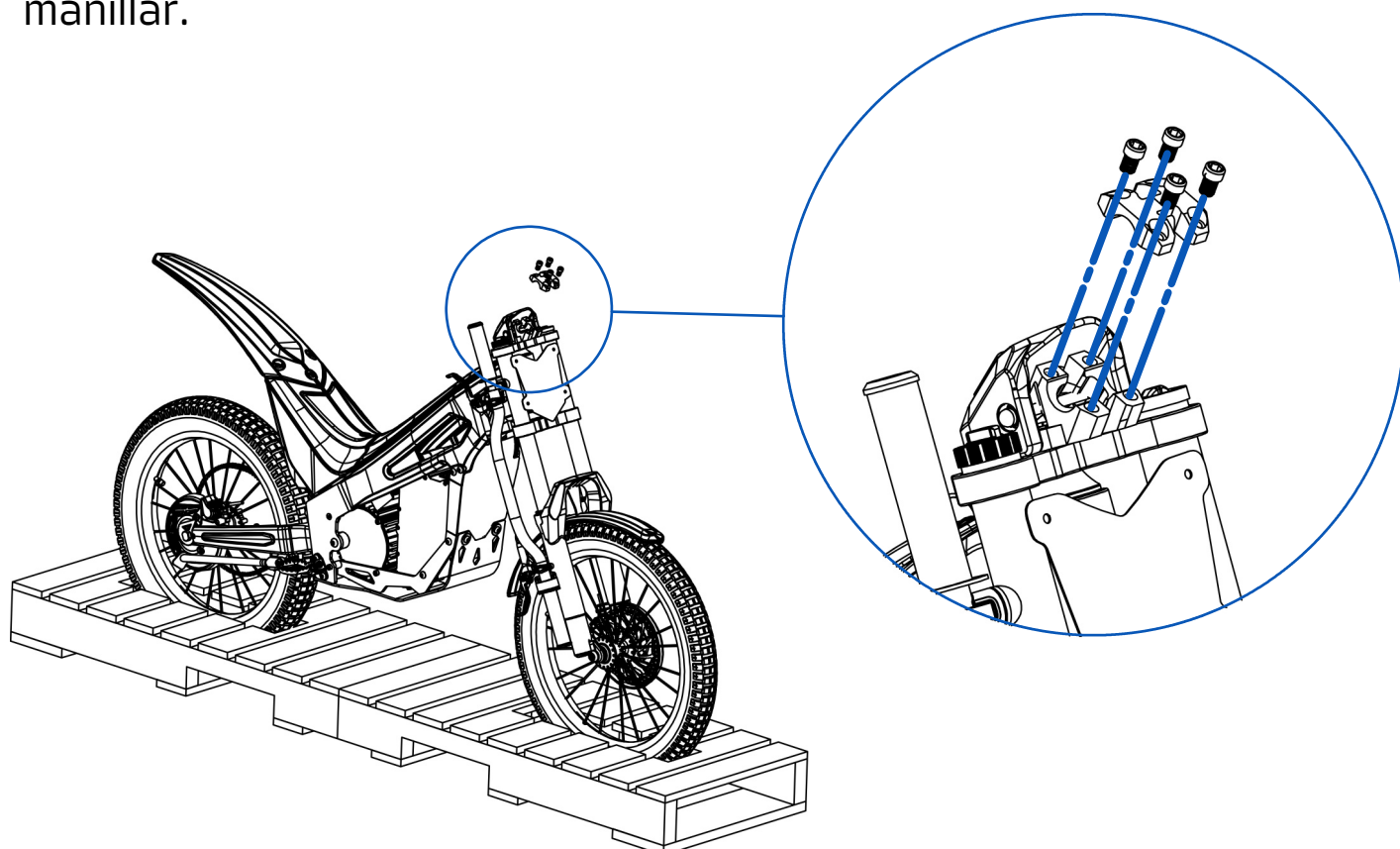

Retire cuidadosamente el manillar, ubicado de manera vertical en el lateral de la horquilla delantera.

Durante esta operación, evite tensar o tirar del cable del acelerador, el cable del interruptor de seguridad ("HOMBRE AL AGUA") y las mangueras de freno.

5. Utilice los mismos tornillos para fijar el manillar, asegurándose de aplicar el par de apriete especificado (1 Kgf.m.). Verifique que los cables y mangueras sigan su ruta adecuada, sin torsiones ni obstrucciones. Consulte el manual de montaje (página 8, apartados 9, 10 y 11) para un montaje correcto.

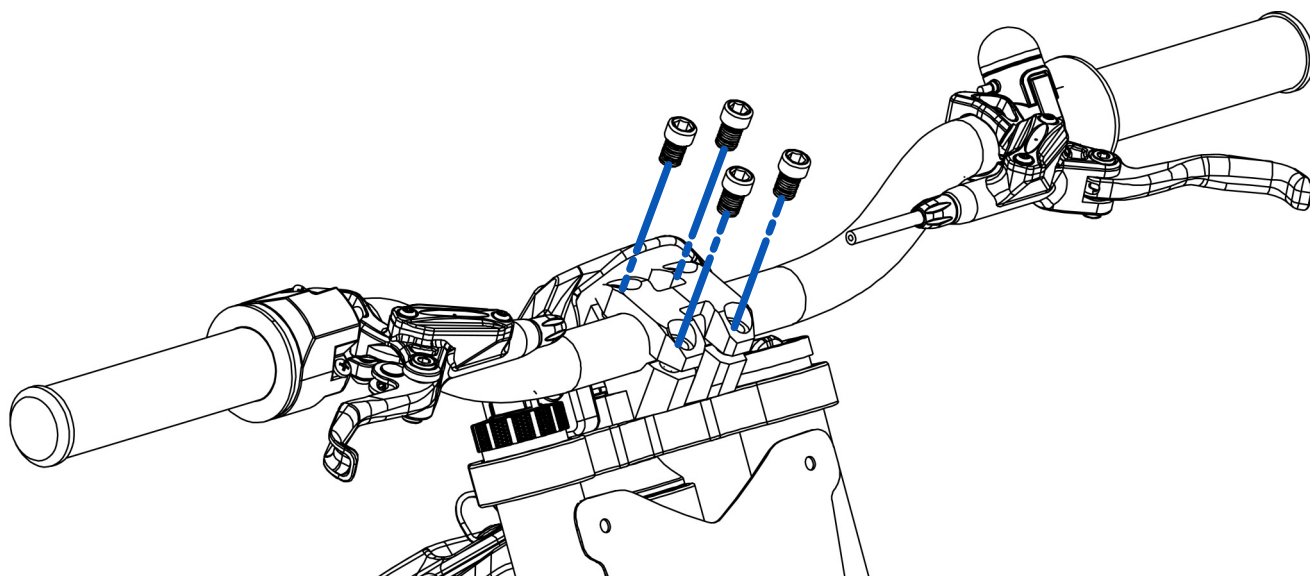

6. Retire el palet inferior para liberar la motocicleta.

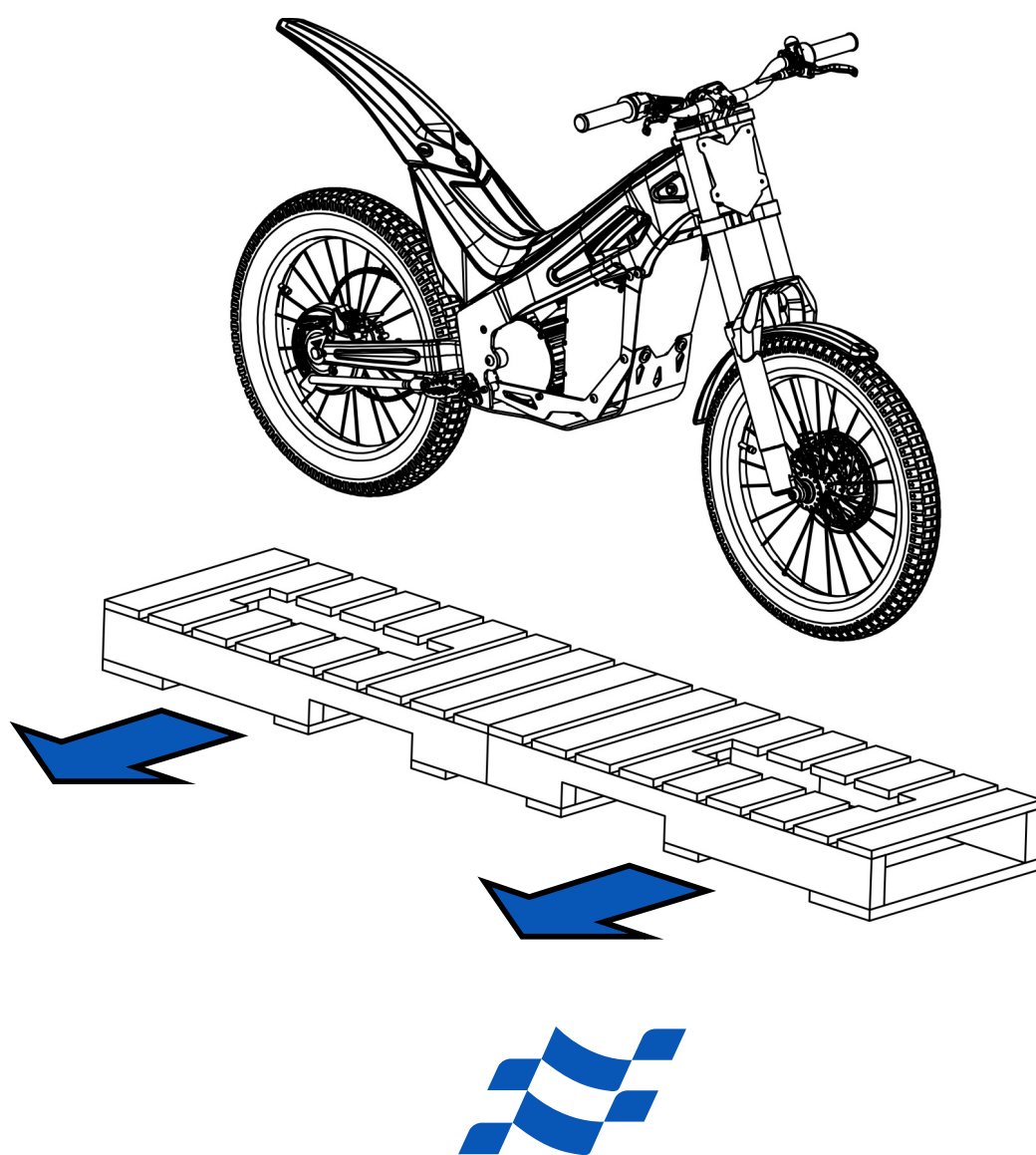

7. Debe colocar la motocicleta en posición vertical y bajar el caballete lateral plegable (Fig. 4a), para mantener la moto fija y evitar que se caiga (Fig. 4b). Debe asegurarse que la moto está ubicada en una superficie plana.

Posicionar el caballete de la motocicleta, según se muestra en la siguiente imagen.

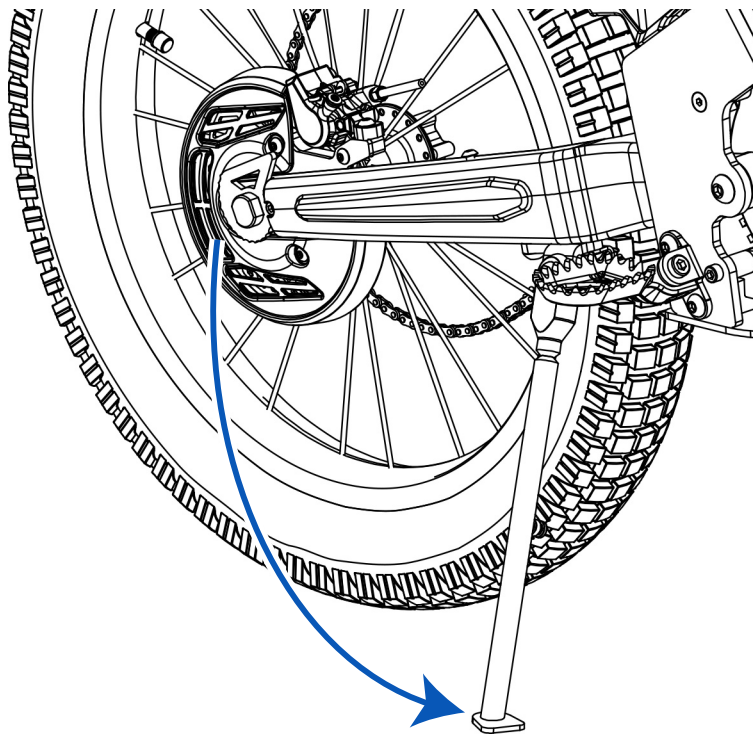

Fig. 4a

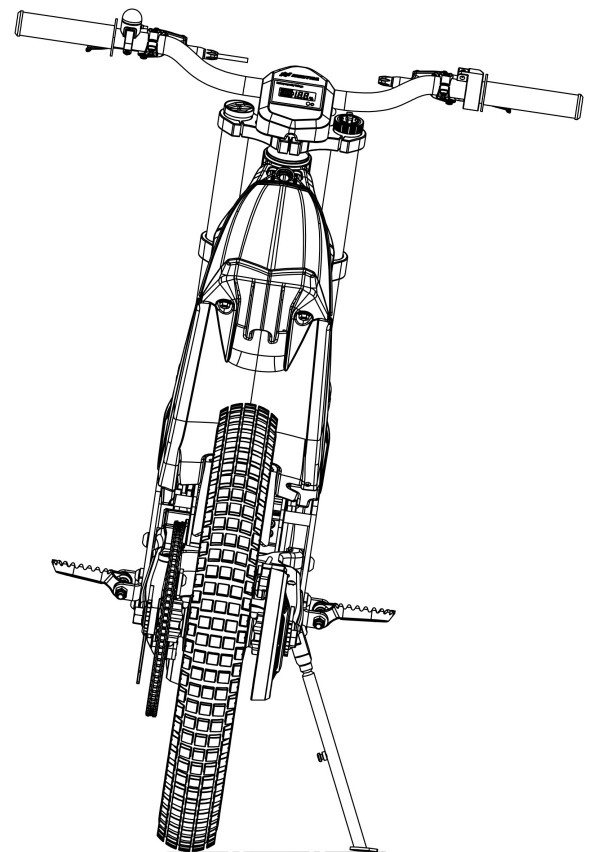

Fig. 4b

8. Deseche el embalaje de forma responsable, priorizando el reciclaje según las normativas locales de gestión de residuos.

9. A continuación, debe ajustar el manillar en el ángulo concreto entre 0° y 30° (Fig. 5), con el que se sienta cómodo el piloto. Siempre en contacto con la platina superior. Y fijarlo con los mismos cuatro tornillos Allen M6 (Fig. 5) anteriores, con un par de apriete de 1 Kgf.m.

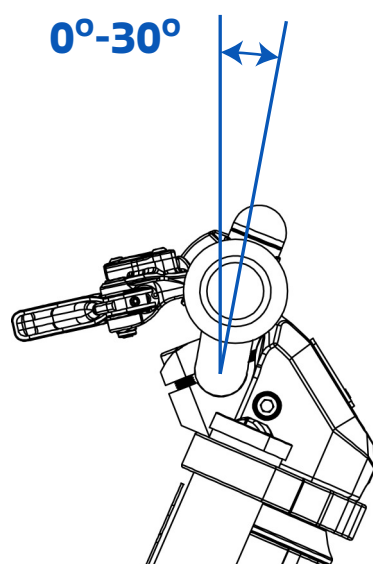

Fig. 5

10. Debe comprobar que los cables del manillar queden en buena posición.



ADVERTENCIA

Los conductos de freno NO deben interferir ni quedar tensados en todo el giro del manillar en ambos lados.

11. Debe revisar que las manetas de freno estén situadas entre 0° y 10° como vemos en la siguiente imagen.

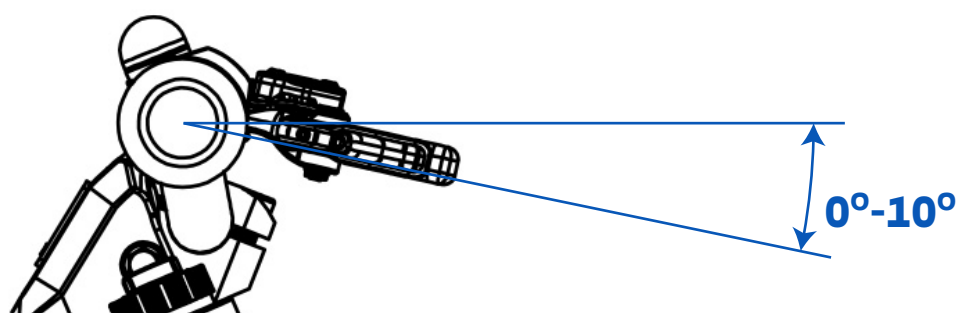

9- Ajustar la presión de los neumáticos delantero y trasero.

PRESIÓN NEUMÁTICO DELANTERO 0,8 Kgf/cm².
PRESIÓN NEUMÁTICO TRASERO 0,8 Kgf/cm².

10- La motocicleta se entrega con un nivel de carga inferior al 30% de su máxima capacidad y con la batería desconectada.

3 CARGA DE LA BATERÍA

Para la carga de la batería de la K3 se necesitan los siguientes componentes:

Batería (Fig. 6).

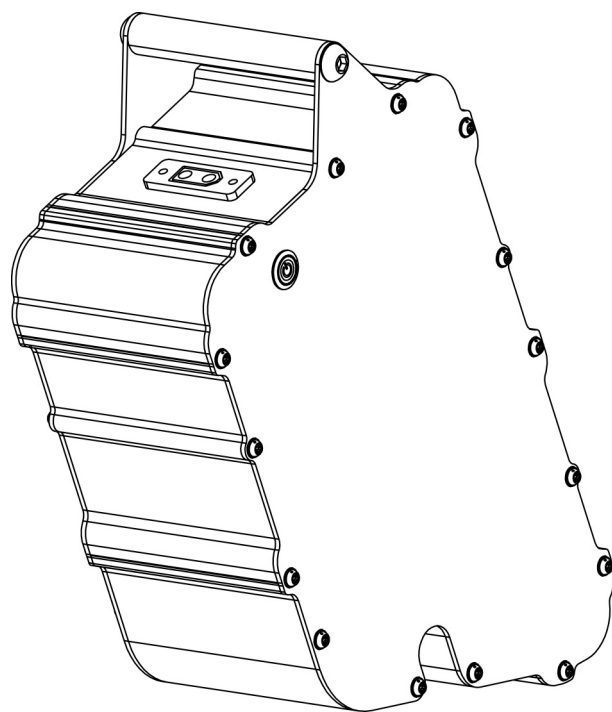

Fig. 6

Cargador (Fig. 7).

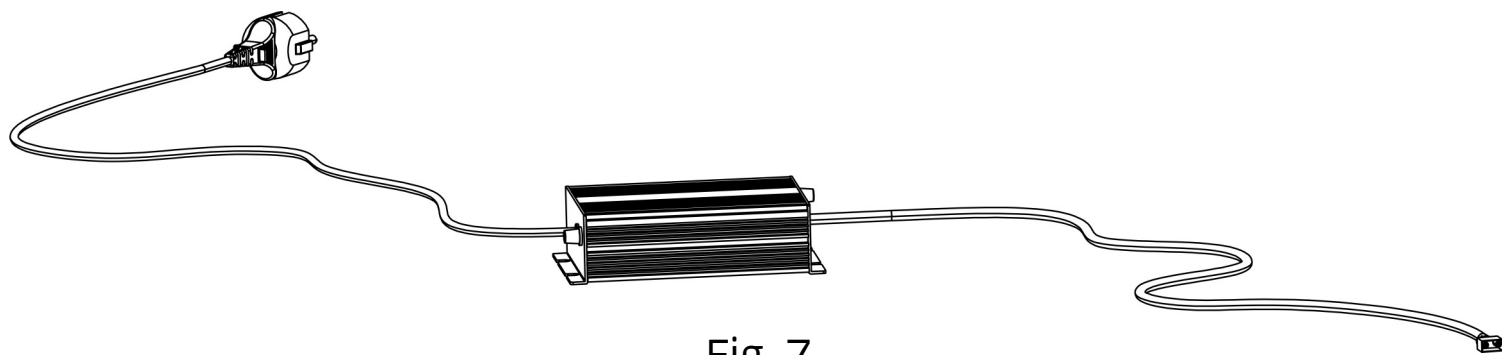

Fig. 7



Debe seguir las siguientes instrucciones usando el cargador para la carga de la batería.

AVISO

CARGUE COMPLETAMENTE LA BATERÍA ANTES DE UTILIZAR LA MOTOCICLETA.

1- Debe enchufar el cable del cargador a la red doméstica (Fig. 8a). En este punto, el LED 1 del cargador estará en color rojo y el LED 2 en color verde (Fig. 9).

2- Seguidamente, debe conectar el cable del cargador con su conexión de dos pines a la batería. Debe posicionar correctamente la clavija de dos pines (Fig. 8b) alineándola con la hendidura e introducirla.

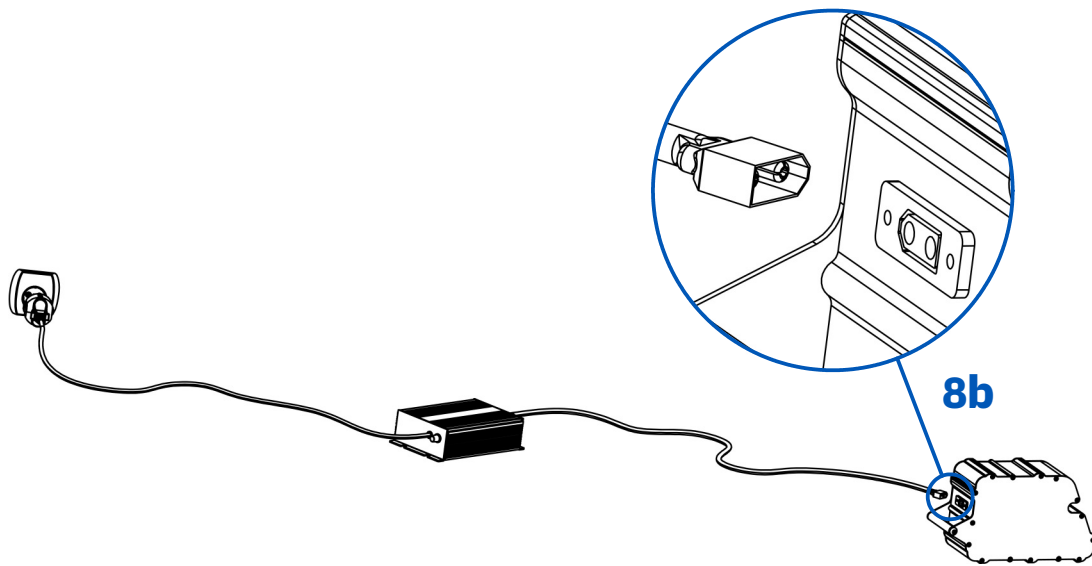

Fig. 8a y 8b

Podrá observar que los dos leds del cargador de la batería estarán en color rojo, eso significa que la batería está cargando correctamente.

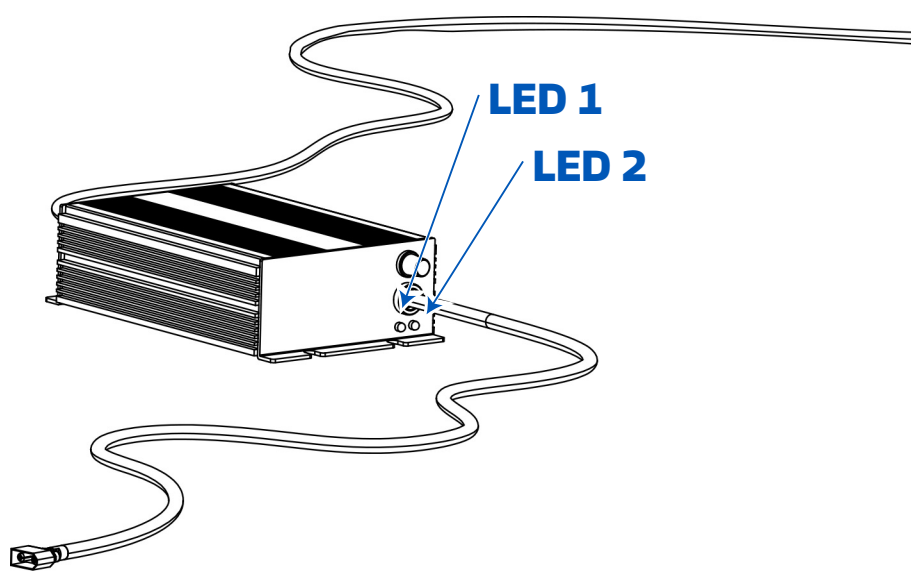

Fig. 9

La carga completa de la batería se completará en aproximadamente 2 horas. Usted podrá saber que la batería está totalmente cargada cuando el LED 1 del cargador esté en color rojo y el LED 2 en color verde.

A continuación, podemos ver una tabla indicando los colores de los dos leds del cargador de la batería según los diferentes estados:

	LED 1	LED 2
CARGADOR ENCENDIDO	●	●
BATERÍA CARGANDO	●	●
BATERÍA CARGADA	●	●



Una vez la batería está totalmente cargada, debe desenchufar el cargador de la toma de corriente doméstica y después, debe desconectar el cargador de la batería.

! PRECAUCIÓN

Siempre debe desconectar los cables por la parte rígida de los conectores, no debe desconectarlos nunca del cargador tirando de los cables, ni tampoco debe conectarlos con fuerza excesiva.

Está prohibido utilizar cualquier cargador que NO esté suministrado por el fabricante.

Para ver el correcto uso de la batería y sus especificaciones más detalladamente, diríjase al manual “MANUAL DE LA BATERÍA K3 - 2024” descargable.

! ADVERTENCIA

En el caso que se aprecien signos de deterioro o cualquier tipo de imperfección en la batería o los elementos de carga, estos se deben substituir.

Para eso, diríjase a su punto de venta NEUTRA o puede contactar con el distribuidor oficial en nuestra página web. También puede escribirnos a nuestro correo electrónico y le responderá nuestro personal lo antes posible.

Una vez cargada la batería debe comprobar que la motocicleta se conecta correctamente.

Primero, debe conectar el hombre al agua, situado en manillar derecho, y a continuación, debe accionar el botón de arranque a la posición “ON”.

! ADVERTENCIA

La motocicleta contiene un dispositivo de seguridad llamado HOMBRE AL AGUA, que apaga la motocicleta en caso de este se desconecte de la motocicleta. La función de este elemento es parar el motor de la motocicleta en caso de caída y así poder evitar daños más graves al piloto.

Antes de cada uso, debe asegurarse que el HOMBRE AL AGUA está conectado correctamente a la motocicleta y sobre todo debe revisar que el dispositivo esté fijado adecuadamente en la muñeca izquierda del piloto.

En la siguiente imagen (Fig. 10) podemos observar la ubicación de este dispositivo.

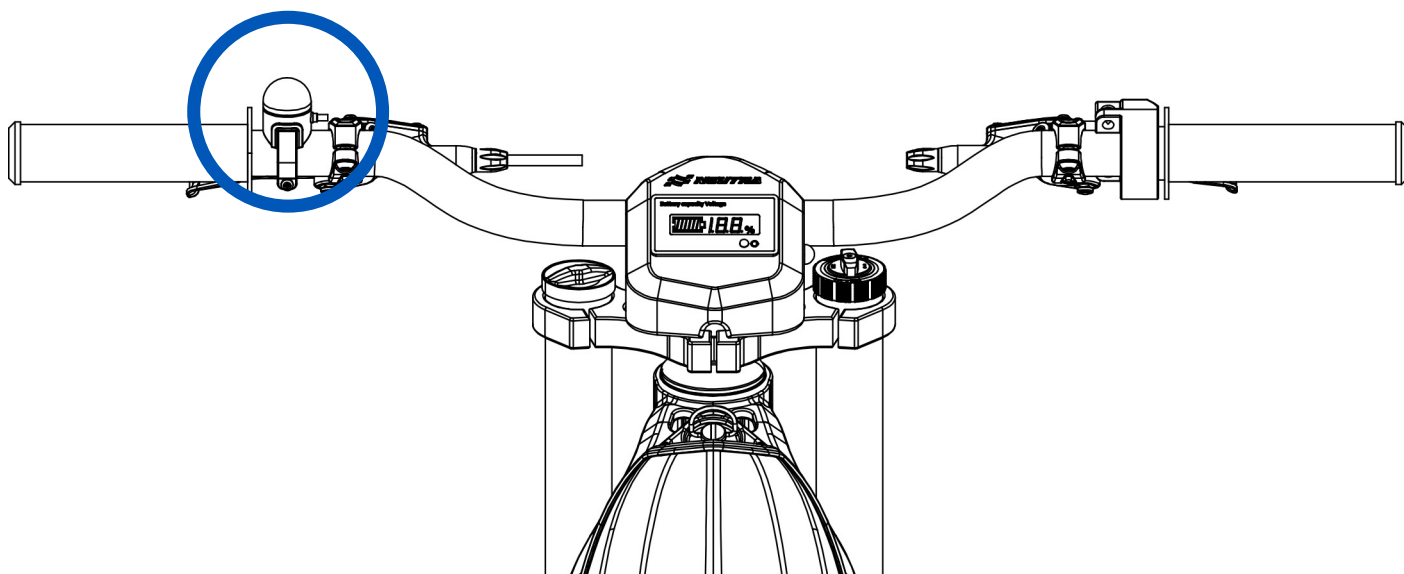

Fig. 10

Comprobar el arranque de la motocicleta poniendo en la posición “ON” el interruptor de contacto (Fig. 11). Este botón está situado en la parte delantera del chasis en la parte mas próxima a la tija de la dirección, en el lado izquierdo. Lo podemos ver en la siguiente imagen:



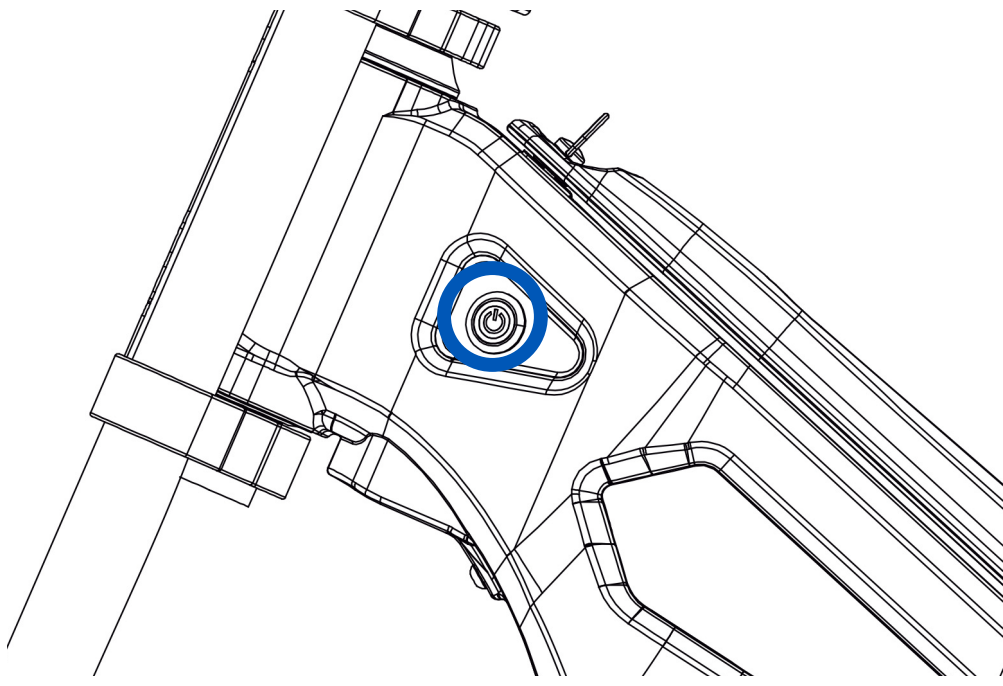

Fig. 11

Para ver el correcto uso del mando ON/OFF y sus especificaciones más detalladamente, diríjase al manual “MANUAL DEL USUARIO K3 - 2024” descargable. Debe tener en cuenta lo que se detalla en ese apartado antes de efectuar cualquier operación en la motocicleta.

4 ALMACENAJE DE LA MOTOCICLETA

Debe tener en cuenta los aspectos citados a continuación, para guardar la motocicleta correctamente durante un largo período de tiempo.

- 1- Extraer la batería de la motocicleta como se explica en el apartado 2, concretamente en el sub-apartado “Carga de la batería” (opcional).
- 2- Limpiar la motocicleta minuciosamente y esperar a que se seque completamente antes de guardarla, y aplicar producto de protección para la corrosión y humedad. Debe seguir las instrucciones detalladas en el apartado 5, concretamente en el sub-apartado “Limpieza de la motocicleta”.
- 3- Lubricar el sistema de transmisión y todas las partes móviles.
- 4- Conservar la motocicleta en posición vertical, por ello se recomienda usar un caballete central, que mantenga las ruedas en el aire.
- 5- Cubrirla con una funda para evitar la suciedad.

PRECAUCIÓN

- Guardar la motocicleta en un lugar limpio, seco y con buena ventilación.
- Evitar la radiación del sol de forma directa.
- Estar alejada de fuentes de calor.
- La temperatura del lugar debe permanecer entre 15°C y 30°C.
- La humedad debe estar entre el 30 % y el 75 %.

PRECAUCIÓN

- Revisar periódicamente que todos los componentes de la motocicleta funcionan correctamente.
- El nivel de carga de la batería debe estar entre un 40 % y un 60 %. Debe verificar periódicamente este nivel. En caso de que la carga sea menor, debe conectar el cargador hasta alcanzar el nivel indicado. De lo contrario, cuando la carga sea superior, debe utilizar la motocicleta hasta alcanzar el nivel de batería indicado.
- Se deben realizar de uno a tres ciclos de la batería completos cada 3 meses para conservar las prestaciones correctamente. Una vez efectuados los ciclos anteriores, si pretende seguir guardando la motocicleta durante un largo periodo de tiempo, se debe volver a dejar en las condiciones de almacenamiento comentadas anteriormente.



Debe tener en cuenta los siguientes aspectos para poner la motocicleta en funcionamiento después de un almacenaje de larga duración:

- Revisar la presión de los neumáticos.
- Efectuar una lubricación general.
- Cargar la batería hasta el 100 % de su carga y finalmente, introducir y conectar la batería a la motocicleta, si la hemos extraído.

5 PREPARACIÓN

Las operaciones de preparación pueden realizarse fácilmente con la ayuda de este manual.

5.1 LLANTAS Y NEUMÁTICOS

Es muy importante mantener la presión en los neumáticos indicada en este manual. Debe revisar estas presiones siempre con los neumáticos fríos.

PRESIÓN NEUMÁTICO DELANTERO 0,8 Kgf/cm².
PRESIÓN NEUMÁTICO TRASERO 0,8 Kgf/cm².

! ADVERTENCIA

Los neumáticos deben estar en buen estado. Algunos signos que le pueden ayudar a detectar cuando un neumático está en mal estado:

- Grietas en la cubierta.
- Deformación de la carcasa.

! ADVERTENCIA

Las llantas y neumáticos siempre deben ser del mismo tamaño y del mismo tipo que especifica NEUTRA.

No se pueden realizar cambios en el tipo de neumático, ya que estos cambios pueden afectar en la seguridad de la motocicleta.

Para eso, diríjase a su punto de venta NEUTRA o puede contactar con el distribuidor oficial en nuestra página web.

También puede escribirnos a nuestro correo electrónico y le responderá nuestro personal lo antes posible.

5.2 SISTEMA DE TRANSMISIÓN

Debe comprobar el correcto funcionamiento del sistema de transmisión.

- Revisar que los dientes del piñón y de la corona están en buen estado.
- Comprobar la holgura de la cadena, de manera que la cadena tenga un juego como el que se indica en este manual, de 10 mm (Fig. 12). Para revisar esto, debe girar la rueda y verificar la holgura varias veces, midiendo siempre desde el mismo punto. La cadena no debe presentar mucho juego ni demasiada rigidez.

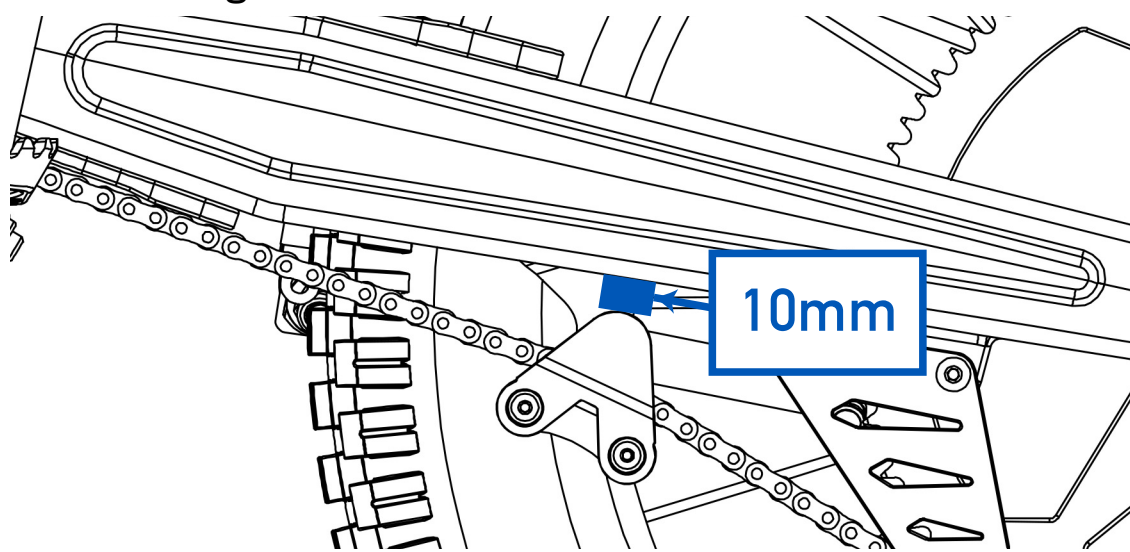

Fig. 12



Si la holgura de la cadena no está dentro de los valores indicados anteriormente, ajuste la tensión de esta de la siguiente manera:

- 1- El botón de arranque este en la posición “OFF”.
- 2- Debe aflojar la tuerca del eje trasero justo lo suficiente para poder desplazar la rueda, para ajustar tensión correcta.
- 3- Debe girar el regulador excéntrico (Fig. 13), hacia una posición dependiendo del juego de la cadena, y conseguir el tensado correcto. Debe asegurarse que el tope está situado entre los dientes del regulador excéntrico y los dos lados por igual. Estos componentes deben colocarse en la posición adecuada según el nivel de tensión requerido.

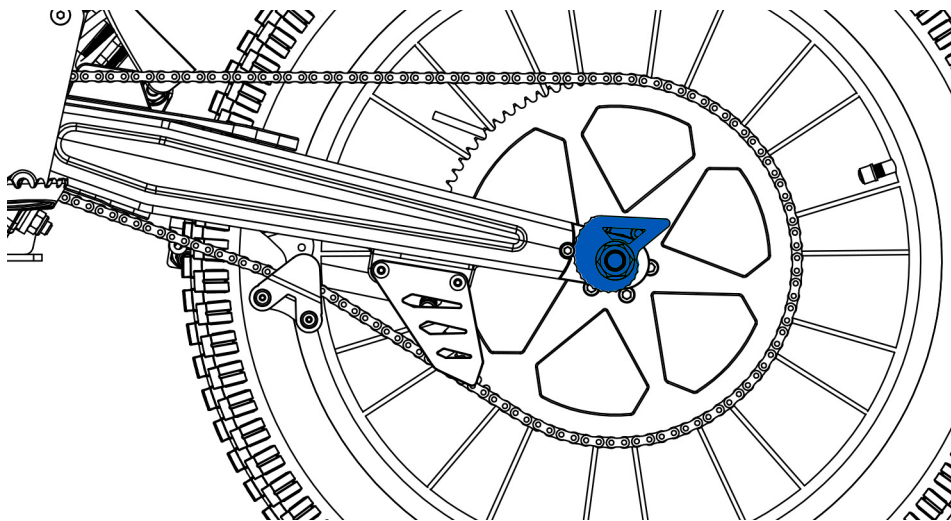

Fig. 13

Cuando la tensión de la cadena alcanza la mitad del recorrido permitido, es necesario girar la excéntrica completamente para ajustar su posición. En la Fig. 13 se muestra la configuración correspondiente a la posición mínima de la rueda, la cual debe mantenerse hasta que se alcance la mitad del recorrido.

- 4- Una vez superada la mitad del recorrido, la excéntrica debe ser girada para adoptar la posición que garantice un ajuste óptimo hasta el límite máximo del recorrido, tal como se observa en la Fig. 12.
- 5- Una vez efectuada la operación, debe apretar la tuerca del eje hasta el par de torsión especificado. Par de apriete: 4,2 Kgf.m.
- 6- Para finalizar, debe lubricar la cadena de transmisión.

ADVERTENCIA

No debe poner la mano cerca del sistema de transmisión mientras gira la rueda.

En el caso que se aprecien signos de deterioro o cualquier tipo de imperfección en la cadena, el piñón o la corona, se debe substituir.

Por otra parte, el ajuste de la cadena requiere el uso de herramientas especiales. Si usted no dispone de los medios necesarios haga que le ajusten la tensión de la cadena de transmisión.

Para eso, diríjase a su punto de venta NEUTRA o puede contactar con el distribuidor oficial en nuestra página web. También puede escribirnos a nuestro correo electrónico y le responderá nuestro personal lo antes posible.

8.4 SISTEMA DE ACELERACIÓN Y VOLTÍMETRO

Debe accionar antes de cada uso el acelerador y comprobar que retorna automáticamente y de forma rápida a la posición de origen (con el interruptor de contacto en “OFF”).

Debe comprobar que el tornillo indicado está fijado correctamente (Fig. 14). No debe manipularlo bajo ningún concepto.



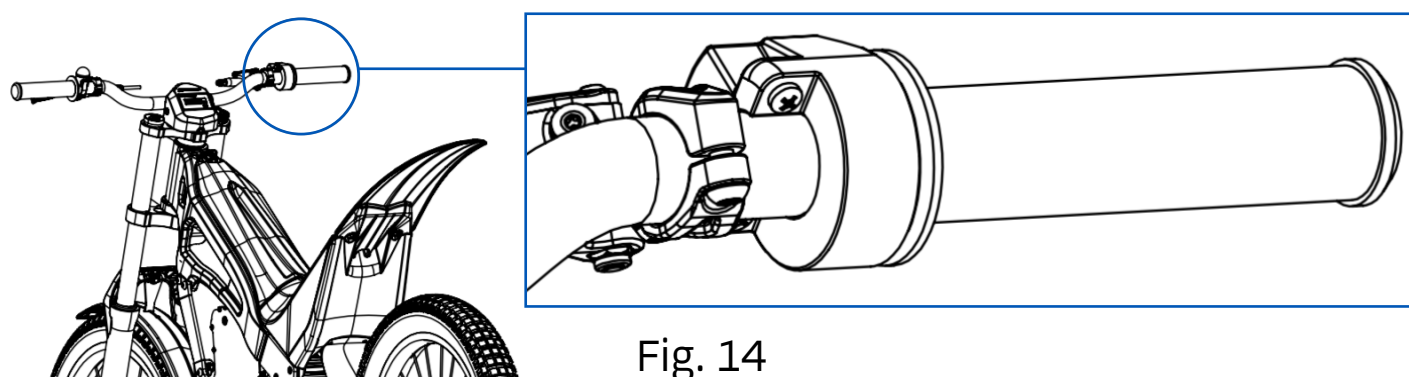

Fig. 14

Debe accionar antes de cada uso el acelerador y comprobar que retorna automáticamente y de forma rápida a la posición de origen (con el interruptor de contacto en “OFF”).

! ADVERTENCIA

En el caso que se aprecien signos de deterioro o cualquier tipo de imperfección en el acelerador o el voltímetro, se debe substituir.

Para eso, diríjase a su punto de venta NEUTRA o puede contactar con el distribuidor oficial en nuestra página web. También puede escribirnos a nuestro correo electrónico y le responderá nuestro personal lo antes posible.

5.4 SISTEMA DE FRENADO

Debe comprobar que el freno delantero y el trasero están correctamente apretados y funcionan adecuadamente (Fig. 15).

Primero de todo debe comprobar que se detengan las ruedas al accionar las manetas de freno mientras desplaza la motocicleta.

También debe revisar el recorrido de la maneta de freno, si ésta tiene un recorrido demasiado largo, debe purgar el circuito hidráulico del sistema o cambiar el líquido de este circuito.

Se debe substituir únicamente por un líquido de frenos mineral.

Debe revisar las pastillas y los discos de freno.

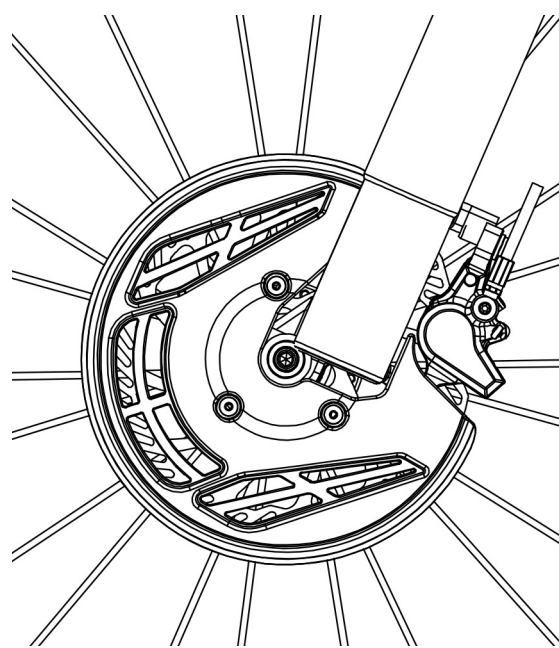

Fig. 15

! PRECAUCIÓN

Debe usar productos especiales, nunca debe usar productos químicos que no sean específicos para la limpieza de los frenos.

! ADVERTENCIA

No debe manipular los frenos hasta que se hayan enfriado, por peligro de quemadura.

Si las pastillas de freno entraran en contacto con aceite, grasa o cualquier producto químico no conocido, debe sustituir las piezas afectadas, en el caso de los discos de freno, límpiense con producto especial para la limpieza de discos de freno.

En el caso que se aprecien signos de deterioro o cualquier tipo de imperfección en alguno de los elementos del sistema de frenado, se debe substituir.

Para eso, diríjase a su punto de venta NEUTRA o puede contactar con el distribuidor oficial en nuestra página web. También puede escribirnos a nuestro correo electrónico y le responderá nuestro personal lo antes posible.



5.5 DIRECCIÓN

Debe revisar que el giro del manillar sea el correcto, este giro debe ser suave y que no haya ningún elemento que le impida su libre giro.

Debe elevar la rueda delantera para que no interfiera con el suelo y girar el manillar hacia los dos lados, comprobando así su correcto funcionamiento.

También debe revisar el estado de los rodamientos de la dirección. En este caso para comprobarlo debe intentar mover el manillar hacia adelante y hacia atrás, y para saber si están en buen estado no debe apreciarse ningún juego.

ADVERTENCIA

En el caso que se aprecien signos de deterioro o cualquier tipo de imperfección en la dirección o en los rodamientos de esta, se debe substituir.

Para eso, diríjase a su punto de venta NEUTRA o puede contactar con el distribuidor oficial en nuestra página web. También puede escribirnos a nuestro correo electrónico y le responderá nuestro personal lo antes posible.

5.6 HOMBRE AL AGUA

ADVERTENCIA

En el caso que se aprecien signos de deterioro o cualquier tipo de imperfección en este elemento, se debe substituir.

Para eso, diríjase a su punto de venta NEUTRA o puede contactar con el distribuidor oficial en nuestra página web. También puede escribirnos a nuestro correo electrónico y le responderá nuestro personal lo antes posible.

5.7 BOTÓN DE ARRANQUE

Debe comprobar el arranque de la motocicleta poniendo en la posición “ON” el interruptor de contacto. Este botón está situado en la parte frontal, fijado en el lado izquierdo del manillar, como hemos podido ver anteriormente en la imagen de la página 12 de este manual.

A continuación, debe girar suavemente el puño de gas con la motocicleta en el caballete central y la rueda trasera en el aire, para comprobar que el motor y la motocicleta funcionan correctamente.

ADVERTENCIA

En el caso que se aprecien signos de deterioro o cualquier tipo de imperfección en este botón, se debe substituir.

Para eso, diríjase a su punto de venta NEUTRA o puede contactar con el distribuidor oficial en nuestra página web. También puede escribirnos a nuestro correo electrónico y le responderá nuestro personal lo antes posible.

5.8 MOTOR

Debe comprobar el estado del rodamiento del motor con el interruptor de contacto en OFF. Debe elevar la rueda trasera para que no interfiera con el suelo y girarla por el neumático. No se debe escuchar ningún ruido extraño proveniente del motor.

AVISO

Al girar a bajas revoluciones, notará una pequeña fuerza de los imanes del motor.



ADVERTENCIA

No debe poner la mano cerca del sistema de transmisión mientras gira el motor.

No debe hacer el mantenimiento del motor ni tocarlo poco después de utilizar la motocicleta, ya que este puede estar caliente.

La sustitución del rodamiento del motor es una operación delicada. Para hacer la sustitución de éste, diríjase a su punto de venta NEUTRA o puede contactar con el distribuidor oficial en nuestra página web. También puede escribirnos a nuestro correo electrónico y le responderá nuestro personal lo antes posible.

5.9 CABALLETE LATERAL

La motocicleta está equipada con un soporte denominado caballete, para apoyar la motocicleta cuando está parada.

Debe colocar la motocicleta en posición vertical juntamente con el caballete, para mantener la moto fija y evitar que se caiga. Debe asegurarse que la moto está ubicada en una superficie plana.

Podemos ver una imagen del caballete, donde se puede observar la ubicación de posicionamiento de este elemento en la motocicleta, en la página 6 de este manual.

PRECAUCIÓN

Cuando el caballete está instalado, no puede sentarse, apoyarse, ni tampoco mover la motocicleta.

En el caso que se aprecien signos de deterioro o cualquier tipo de imperfección estructural en el caballete, se debe substituir.

Para eso, diríjase a su punto de venta NEUTRA o puede contactar con el distribuidor oficial en nuestra página web. También puede escribirnos a nuestro correo electrónico y le responderá nuestro personal lo antes posible.

5.10 PARES DE APRIETE DE LOS TORNILLOS

ADVERTENCIA

Debe revisar la correcta fijación y los pares de apriete de los tornillos más importantes de la motocicleta, indicados en la siguiente tabla.

A continuación, se especifican los pares de apriete de estos tornillos:

ÍTEM	TIPO	ACABADO	ELEMENTO DE MONTAJE	CANTIDAD	PAR APRIETE (Kgf.m)	TIPO DE SELLANTE
M6	DIN 6921	ZB	FIJACIÓN DELANTERA CAJA ASIENTO	2	1,2	
M6	DIN 6921	ZB	FIJACIÓN GUARDABARROS DELANTERO	1	0,8	
M6	DIN 7991	ZB	FIJACIÓN LATERAL CAJA ASIENTO	1	1,2	
M8	DIN 7991	ZB	FIJACIÓN SOPORTE AMORTIGUADOR TRASERO A BASTIDOR	1	2	
M5	DIN 912	ZB	TORNILLOS CIERRE TIJA INFERIOR	4	0,6	
M5	DIN 912	ZB	TORNILLOS CIERRE TIJA SUPERIOR	3	0,8	
M5	DIN 912	ZN	FIJACIÓN TIJA SUPERIOR A TORRETA	4	0,6	
M5	DIN 912	ZB	FIJACIÓN CORONA	6	0,6	SELLANTE MEDIO
M6	DIN 912	ZN	FIJACIÓN TORRETA A MANILLAR	4	1	
M6	DIN 912	ZN	FIJACIÓN PUENTE PINZA FRENO TRASERO	2	1	
M6	DIN 912	ZB	EJE RUEDA DELANTERA	2	1,2	
M6	DIN 912	ZB	FIJACIÓN PIÑÓN MOTOR	1	1,2	SELLANTE MEDIO
M6	DIN 912	ZB	FIJACIÓN SOPORTE CAJA ELECTRÓNICA	1	0,8	
M8	DIN 912	ZB	FIJACIÓN AMORTIGUADOR TRASERO	2	2	
M6	DIN 912 / DIN 7991	ZB	FIJACIÓN MOTOR	4 / 2	1,2	SELLANTE MEDIO
M12	ESPECIAL	ZB	EJE RUEDA TRASERA	1	4,2	
M6	ESPECIAL (ALLEN CABEZA ALOMADA)	ZN	FIJACIÓN PINZA FRENO	4	1	SELLANTE MEDIO
M8	ESPECIAL (ALLEN CABEZA CILÍNDRICA)	ZB	FIJACIÓN ESTRIBOS A SOPORTE	2	0,4	



M6	ESPECIAL (ALLEN CABEZA CÓNICA)	ZB	FIJACIÓN DIRECCIÓN	1	0,8	
M10	ISO 7380	ZB	BASCULANTE	2	4	
M8	ISO 7380	ZB	FIJACIÓN SOPORTE ESTRIBOS	4	2	
M8	ISO 7380	ZB	FIJACIÓN TIRANTES LATERALES	6	2	
M8	ISO 7380	ZB	FIJACIÓN PASADOR BATERIA	2	2	
M8	ISO 7380	ZB	FIJACIÓN TENSOR CADENA	1	1,8	SELLANTE MEDIO
M5	ISO 7380 (TORX)	ZN	FIJACIÓN BOMBA FRENO	4	0,6	
M5	ISO 7380 (TORX)	ZN	FIJACIÓN DISCOS FRENO DELANTERO/TRASERO	12	0,5	SELLANTE MEDIO
M8	ISO 7380 / DIN 7991	ZB	FIJACIÓN CUBRECARTER	2 / 2	2	
M4	ISO 7380 FL	ZB	FIJACIÓN CONTROLADORA PARTE TRASERA	2	0,3	
M5	ISO 7380 FL	ZB	FIJACIÓN PUENTE LATIGUILLO FRENO DELANTERO	1	0,25	
M5	ISO 7380 FL	ZB	FIJACIÓN PUENTE LATIGUILLO FRENO TRASERO	1	0,25	
M5	ISO 7380 FL	ZB	FIJACIÓN PATIN CADENA	2	0,25	SELLANTE MEDIO
M5	ISO 7380 FL	ZB	FIJACIÓN CONTROLADORA PARTE DELANTERA	1	0,5	
M5	POELIER ALLEN	ZB	FIJACIÓN TAPA CAJA ASIENTO	1	0,4	
M6	POELIER ALLEN	ZB	FIJACIÓN GUARDABARROS TRASERO	3	0,8	

5.11 SUSPENSIONES

Los ajustes del sistema de suspensión de la motocicleta, están explicados en las páginas 20 y 21 del “MANUAL DEL USUARIO K3 - 2024” que se encuentra en nuestra página web.

6 RECAMBIOS

Este producto se ha elaborado con un diseño específico para facilitar el montaje de los recambios y su reciclabilidad, para así disminuir el impacto con el medio ambiente y mejorar el servicio del cliente.

Para ver todos los componentes de la motocicleta y los posibles recambios diríjase al catálogo “CATÁLOGO DE DESPIECE K3 - 2024” que se encuentra en nuestra página web.



ADVERTENCIA

Debe utilizar siempre recambios originales NEUTRA.

7 DIAGNÓSTICO DE AVERÍAS

Si la motocicleta no funciona estas pueden ser las averías más corrientes y fáciles de detectar:

- 1- Debe verificar que el acelerador no esté accionado, revisar el cable, debe tener juego sin tensión.
- 2- Debe comprobar que el interruptor de contacto, situado en la parte izquierda superior del chasis, está en la posición “ON”.
- 3- Debe revisar que el hombre al agua está conectado correctamente.
- 4- Debe verificar que la batería contiene una carga mínima para que la motocicleta pueda funcionar. Si la batería no está cargada debe comprobar que su conector de carga o descarga no este dañado.
- 5- La batería está cargada correctamente y los conectores mencionados anteriormente no están dañados. Debe revisar que la batería está conectada correctamente con el resto de la motocicleta a través de los conectores de descarga de la batería.
- 6- Debe verificar que el LED verde de la controladora esté encendido. Si el LED está en el estado comentado, el funcionamiento de la controladora es correcto.
- 7- Debe revisar si el LED rojo de la controladora está encendido, esto significa :
 - Que la batería ha entrado en estado “sleep time”. En este caso debe desconectar el interruptor de contacto y volver a conectarlo.
 - En el caso que el LED rojo siga encendido o parpadee, debe verificar la tabla CÓDIGO ERRORES.



CÓDIGO LED		ERROR	DETALLES
1,4	● ●●●●	Advertencia de sobre temperatura	La temperatura de la controladora supera los 90°C. La corriente será limitada. Reduzca la carga del controlador o apáguelo hasta que se enfríe. Limpie el disipador de calor.
2,3	●● ●●●	Sobrecarga por temperatura	La temperatura de la controladora ha superado los 100°C. El controlador se detendrá, pero se reiniciará cuando la temperatura descienda por debajo de 80°C.
2,4	●● ●●●●	Error del acelerador al encender	La señal del acelerador es más alta que la "zona muerta" preestablecida al encender. El error se soluciona cuando se suelta el acelerador. Si el error persiste, ajuste mecánicamente la "zona muerta" por el cable del acelerador.
3,2	●●● ●●	Reinicio interno	Puede ser causado por una condición de fallo transitorio, como una sobre corriente temporal o un voltaje de batería momentáneamente alto o bajo. Esto puede ocurrir durante el funcionamiento normal. Es solo un aviso luminoso; no impedirá el uso continuado del vehículo.
4,3	●●●● ●●●	Sobrecalentamiento del motor	La temperatura del motor ha superado el límite máximo configurado. El controlador se apagará hasta que la temperatura del motor se enfríe.

Interpretación correcta de las advertencias luminosas del LED rojo:
Por ejemplo, "1, 2" indica que el LED rojo parpadea una vez, luego, tras una pausa de un segundo, parpadea dos veces. El tiempo de pausa entre los diferentes grupos de códigos de parpadeo es de dos segundos.

En caso de que la motocicleta siga sin funcionar, diríjase a su punto de venta NEUTRA más cercano o puede contactar con el distribuidor oficial en nuestra página web. También puede escribirnos a nuestro correo electrónico y le responderá nuestro personal lo antes posible.

