



MANUALES TÉCNICOS
K5/KOUNTRY5

INTRODUCCIÓN

Debe leer atentamente este manual técnico antes de conducir la motocicleta y hacerle entender a sus hijas/os las precauciones y medidas de seguridad que se deben tomar.

Antes de utilizar la motocicleta K5/KOUNTRY5 debe estar seguro de que ha entendido todo lo que está escrito en este manual, poniendo principal atención en el apartado de advertencias y seguridad.

Este manual debe llevarse siempre junto a la motocicleta y debe transferirse en todo cambio de propietario.



Antes de utilizar la motocicleta, debe leer atentamente este manual y guardarlo para futuras consultas.

En el caso de tener cualquier duda, puede dirigirse a su punto de venta NEUTRA o puede contactar con el distribuidor oficial en nuestra página web.

También puede escribirnos a nuestro correo electrónico y le responderá nuestro personal lo antes posible.

Este manual contiene información importante de seguridad, de funcionamiento, montaje y preparación para el correcto uso de la motocicleta.

La motocicleta no está lista para su uso inmediato, llega parcialmente ensamblada.

Debe seguir los procedimientos de montaje y preparación indicados en este manual para una buena seguridad de la motocicleta.

También debe tener en cuenta la información de seguridad explícita en este manual, para evitar daños personales a la hora del montaje y mantenimiento.

Encontrará información de seguridad:

- Etiquetas de seguridad en la motocicleta.
- Símbolos de alerta juntamente con una palabra y unas instrucciones o información que debe tener en cuenta, que podrá encontrar en este manual.

 **PELIGRO:**

Situación de riesgo que le hará perder la vida o resultar gravemente herido.

 **ADVERTENCIA:** Situación de riesgo que puede hacerle perder la vida o resultar gravemente herido.

 **PRECAUCIÓN:** Información sobre prácticas que no implican riesgo de lesiones. Sirve para evitar que se produzcan daños a la motocicleta o al medio ambiente.

En este manual, también se incluye la información AVISO:

AVISO

Información para ayudarle durante el funcionamiento o el mantenimiento de la motocicleta.

Esta publicación incluye la última información de la motocicleta disponible antes de su publicación.

NEUTRA se reserva el derecho a realizar cambios en cualquier momento sin previo aviso y sin contraer ningún tipo de obligación.





**MANUAL DEL CARGADOR
K5/KOUNTRY5**

Ver.1.0 MAR-26

ÍNDICE

1	GENERAL	3
2	PELIGROS Y ADVERTENCIAS.....	3
3	CARGA DE LA BATERÍA	4
4	ALMACENAJE DEL CARGADOR	6
5	TRANSPORTE	6
6	RECAMBIOS	6
7	CARACTERÍSTICAS	7
8	DIAGNÓSTICO DE AVERÍAS.....	11



1 GENERAL

El cargador de batería, 210 x 100 x 68 mm puede funcionar normalmente con 58.8 VDC y 10/15 A.

Lista de componentes: Cargador: 1 unidad.

Cables de DC con cable directo.

Cable de alimentación de AC con cable directo.

2 PELIGROS Y ADVERTENCIAS

El fenómeno de chispas es normal cuando se conecta a la batería debido a la alta corriente.

Debe asegurarse de que el tipo de cargador coincida con el tipo de batería antes de cargar.

Siempre coloque el cargador en ambiente bien ventilado y seco.

ADVERTENCIA

La carga de la batería debe realizarse en unas condiciones de humedad inferior al 75 % y una temperatura entre 0°C y 40°C.

No lo cubra para evitar que la carcasa se sobrecaliente durante la carga. No tocar el cargador durante la carga de la batería, es un elemento que se puede calentar.

Para evitar posibles quemaduras espere hasta que se hayan enfriado.

PELIGRO

- No se puede acceder al interior del equipo, no abrir nunca el sistema del cargador. Cualquier intento de apertura hará que la garantía quede anulada.

- PROHIBIDO cargar la batería con el mando de contacto en ON.

- Riesgo de descarga eléctrica. No toque la parte sin aislamiento de los conectores.

- No exponer al fuego.

- Impedir la entrada y no sumergir el cargador en ningún líquido.

- No golpear ni dejar caer el cargador.

- Debe mantener el cargador y la batería alejada de los niños durante el proceso de carga.

PELIGRO

Se requiere formación y herramientas específicas para trabajar con sistemas eléctricos ya que, cuando se trabaja bajo tensión eléctrica, existe el riesgo de sufrir una descarga eléctrica.

Bajo ningún concepto se debe abrir ningún componente eléctrico o electrónico de la motocicleta.

PRECAUCIÓN

Está prohibido utilizar cualquier cargador que NO esté suministrado por el fabricante.

ADVERTENCIA

En el caso que se aprecien signos de deterioro o cualquier tipo de imperfección en los elementos de carga, se debe substituir. Debe asegurarse de que todos los conectores eléctricos están en buenas condiciones de funcionamiento.



Para eso, diríjase a su punto de venta NEUTRA o puede contactar con el distribuidor oficial en nuestra página web.

También puede escribirnos a nuestro correo electrónico y le responderá nuestro personal lo antes posible.

3 CARGA DE LA BATERÍA

Para la carga de la batería de la K5/KOUNTRY5 se necesitan los siguientes componentes:

Batería Estándar (Fig. 1).

Batería Mediana (Fig. 2).

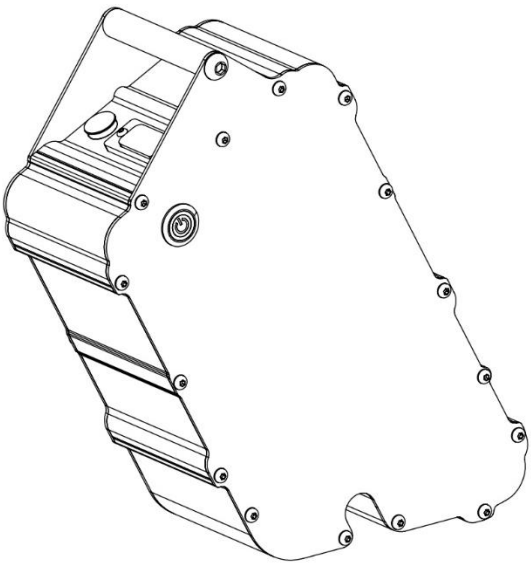

Fig. 1

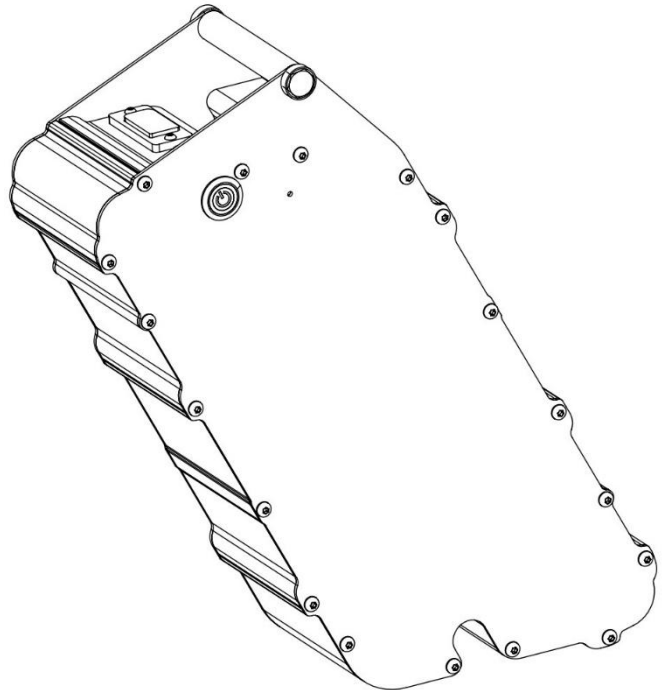

Fig. 2

Cargador (Fig. 3).

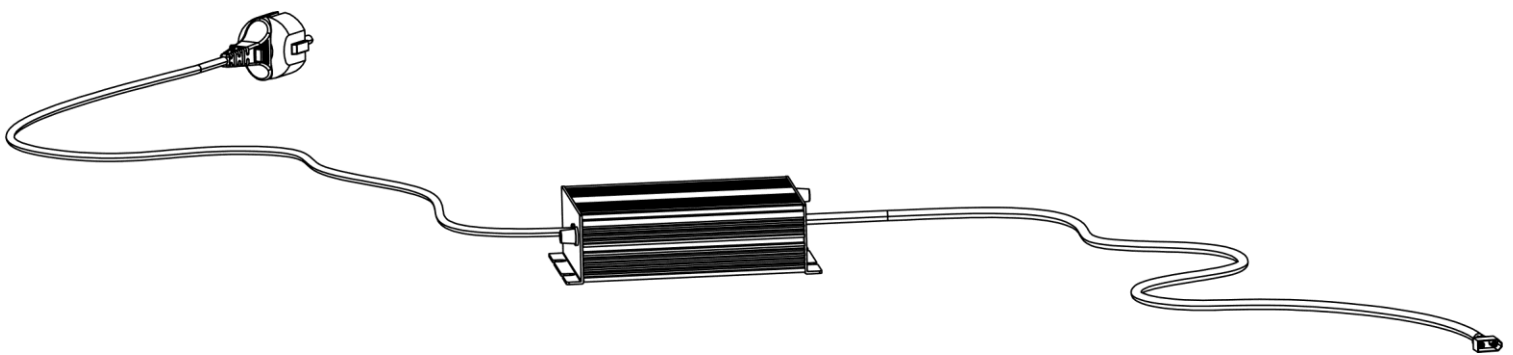

Fig. 3

Debe seguir las siguientes instrucciones usando el cargador para la carga de la batería.

AVISO

CARGUE COMPLETAMENTE LA BATERÍA ANTES DE UTILIZAR LA MOTOCICLETA.



Debe enchufar el cable del cargador a la red doméstica (Fig. 4a). En este punto, el LED 1 del cargador estará en color rojo y el LED 2 en color verde (Fig. 5).

Seguidamente, debe conectar el cable del cargador con su conexión de dos pines a la batería. Debe posicionar correctamente la clavija de dos pines (Fig. 4b) alineándola con la hendidura e introducirla.

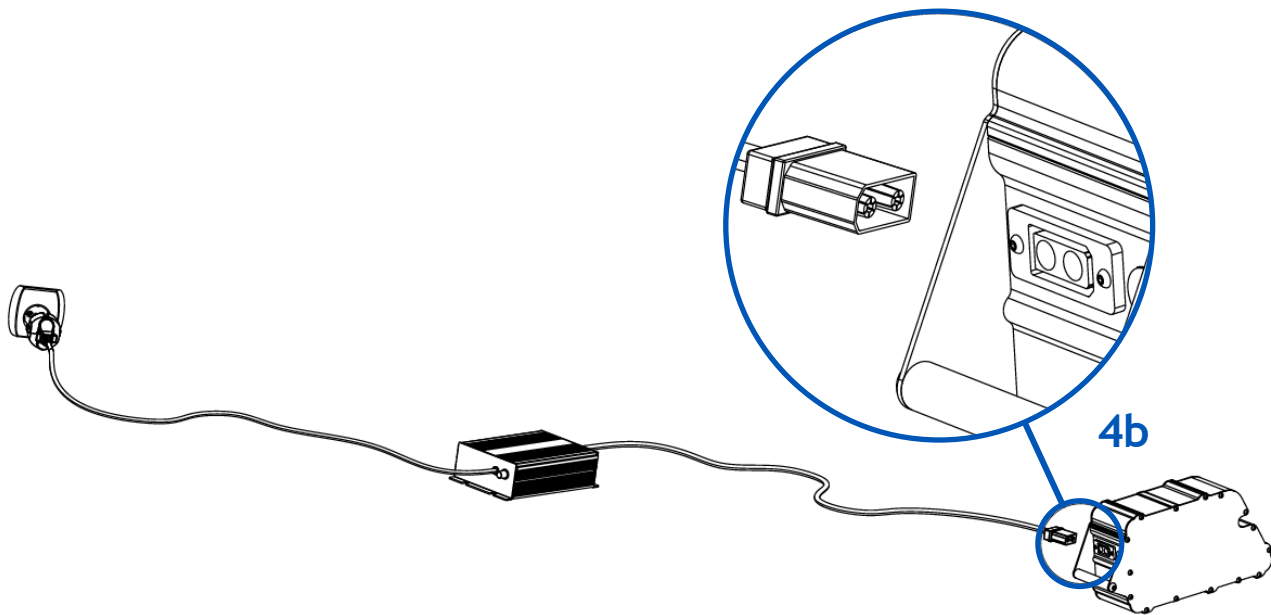

Fig. 4a y 4b

Podrá observar que los dos leds del cargador de la batería estarán en color rojo, eso significa que la batería está cargando correctamente.

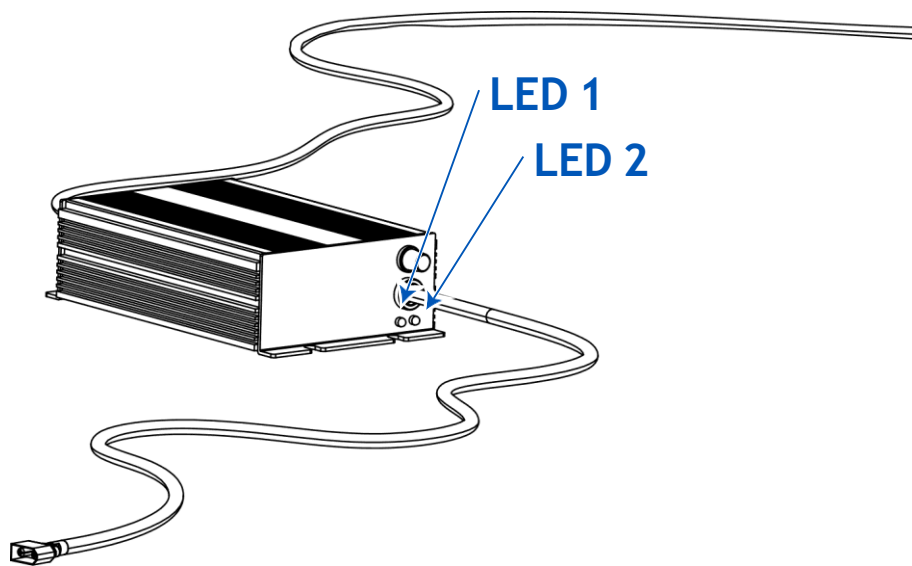

Fig. 5

La carga completa de la batería se completará en aproximadamente 2 horas. Usted podrá saber que la batería está totalmente cargada cuando el LED 1 del cargador esté en color rojo y el LED 2 en color verde.

A continuación, podemos ver una tabla indicando los colores de los dos leds del cargador de la batería según los diferentes estados:

	LED 1	LED 2
CARGADOR ENCENDIDO	●	●
BATERÍA CARGANDO	●	●
BATERÍA CARGADA	●	●

Para alargar la vida de la batería debe evitar medias cargas.

Una vez la batería está totalmente cargada, debe seguir estos pasos para poder hacer uso del vehículo:

Debe desconectar el cargador de la batería, después, desenchufar el cargador de la toma de corriente doméstica y guardar el cargador de la batería en su caja correspondiente.



PRECAUCIÓN

Siempre debe desconectar los cables por la parte rígida de los conectores, no debe desconectarlos nunca del cargador tirando de los cables, ni tampoco debe conectarlos con fuerza excesiva.

Está prohibido utilizar cualquier cargador que NO esté suministrado por el fabricante.

ADVERTENCIA

En el caso que se aprecien signos de deterioro o cualquier tipo de imperfección en la batería o los elementos de carga, estos se deben substituir.

Para eso, diríjase a su punto de venta NEUTRA o puede contactar con el distribuidor oficial en nuestra página web. También puede escribirnos a nuestro correo electrónico y le responderá nuestro personal lo antes posible.

4 ALMACENAJE DEL CARGADOR

Debe tener en cuenta los aspectos citados a continuación, para guardar el cargador correctamente durante un largo período de tiempo.

PRECAUCIÓN

- Ubicar el cargador en un lugar limpio, seco y con buena ventilación.
- Evitar la radiación del sol de forma directa.
- Estar alejado de fuentes de calor.
- La temperatura debe permanecer entre -10°C y $+40^{\circ}\text{C}$.
- La humedad debe estar entre el 5 % y el 95 %.
- En el almacén, no debe haber gases nocivos, productos inflamables, explosivos o productos químicos corrosivos.
- La caja del paquete debe estar por encima del suelo al menos a 20 cm de altura y a 50 cm de la pared, la fuente térmica y la ventilación.
- Según este requisito, el producto tiene un período de almacenamiento de 2 años y debe volver a verificarse cuando supere los 2 años.

5 TRANSPORTE

- Adecuado para el transporte en camión.
- Los productos deben estar protegidos y cargarse o descargarse con cuidado.

6 RECAMBIOS

ADVERTENCIA

Debe utilizar siempre recambios originales de NEUTRA.



7 CARACTERÍSTICAS

7.1- Especificaciones eléctricas

7.1.1- Especificación del producto principal

	Especificaciones técnicas
Voltaje máximo de salida	58.8 V
Corriente de salida	10 A/15 A
Máx. Potencia de salida	588 W / 882 W
Voltaje de entrada	180 ~ 260 Vac
Corte	0.5 A

7.1.2- Características de entrada

	Especificaciones técnicas
Voltaje nominal de entrada	220 Vac
Rango de voltaje de entrada	180 ~ 260 Vac
Frecuencia de voltaje de entrada de AC	50 ~ 60 Hz

7.1.3- Características de salida o etapas de carga

	Especificaciones técnicas	Observaciones
CC (corriente constante)	10 A/15 A	-
CV (voltaje constante)	58.8 Vdc, ↓	-
Eficiencia energética	≥88%	110 Vac / 220 Vac, Vin=110 Vac / 220 Vac Carga Nominal

7.1.4- Características de protección

	Especificaciones técnicas	Observaciones
Protección al sobrevoltaje	Sí	-
Software de protección contra sobrevoltaje	El software del cargador limita el voltaje de salida máximo a un nivel adecuado para el sistema de batería conectado.	-
Protección térmica	Carcasa de aluminio la temperatura interior > 75°C, apagado automático.	-
Protección limitadora de corriente	Sí	En modo CC
Protección contra cortocircuitos	La protección contra cortocircuitos debe recuperarse automáticamente después de eliminar la condición.	-
Protección contra polaridad inversa	Cuando los cables de salida se conectan al revés a la batería, el cargador no funcionará y funcionará normalmente cuando los cables de DC estén conectados correctamente.	-
IP	IP 33	Resina de sílice



7.1.5- Indicador de carga

	Estado
Encendido	LED1: Rojo
Cargando	LED2: Rojo
Completamente cargado	LED2: Verde
Pantalla de voltaje de carga	No
Pantalla de corriente de carga	No

7.2- Condiciones ambientales

	Especificaciones técnicas
Temperatura de operación	-10 ~ +40°C
Humedad	5 ~ 95%
Temperatura de almacenamiento	-10 ~ +40°C
Altitud	0 ~ 3000m
Enfriamiento	Refrigeración por aire forzado

7.3- Seguridad y compatibilidad electromagnética

		Estándar (Condición de prueba)	Observaciones
Prueba de fuerza eléctrica	Entrada-Salida	1500 Vac/1 min ≤ 10 mA	Debe ser capaz de soportar un voltaje de 1500 V, 1 minuto, corriente de fuga ≤ 5 mA, sin averías ni fenómenos de formación de arcos
	Entrada-Tierra		
Resistencia de aislamiento	Entrada-Salida	≥ 10 MΩ a 500 Vac	Entrada a salida, entrada a caja 500 Vdc y presión de aire normal, probado en 90 % de humedad relativa
	Salida- Carcasa		
EMI	Conducción	EN55014 EN55022	150 k ~ 30 MHz
	Radiación	EN55014 EN55022	30 MHz ~ 1 GHz
	Pinza de potencia	EN55014 EN55022	30 MHz ~ 1 GHz
Seguridad	CE		

7.4- Requisitos de las pruebas ambientales

	Especificaciones técnicas	Observaciones
Ambiente de funcionamiento a alta temperatura	+40°C	Características OK
Funcionamiento a baja temperatura ambiente	-10°C	Características OK
Almacenamiento a alta temperatura	+40°C	Debe almacenar normalmente después de la recuperación a temperatura ambiente durante 2 horas
Almacenamiento a baja temperatura	-40°C	Debe almacenar normalmente después de la recuperación a temperatura ambiente durante 2 horas



7.5- Características mecánicas

	Especificaciones técnicas	Tamaño
Material de la carcasa	Aluminio	210*100*68 mm
Toma de entrada	Estándar europeo	El cable de AC mide 1.5 metros de largo
Toma de salida	50 A	Línea DC 1.5 metros
Peso neto	2 Kg	-
Color carcasa	Negro y plata	

7.6- Protección contra sobrecarga

Se apaga automáticamente cuando la batería está cargada por completo. Evita la explosión de la batería por sobrecarga.

Mejora en gran medida la seguridad del proceso de carga.

Forma y velocidad de carga hechas a medida, como precarga y carga masiva ajustada. La mejor forma de carga hecha a medida para su batería. Consulte las siguientes imágenes de la curva de carga para su referencia.

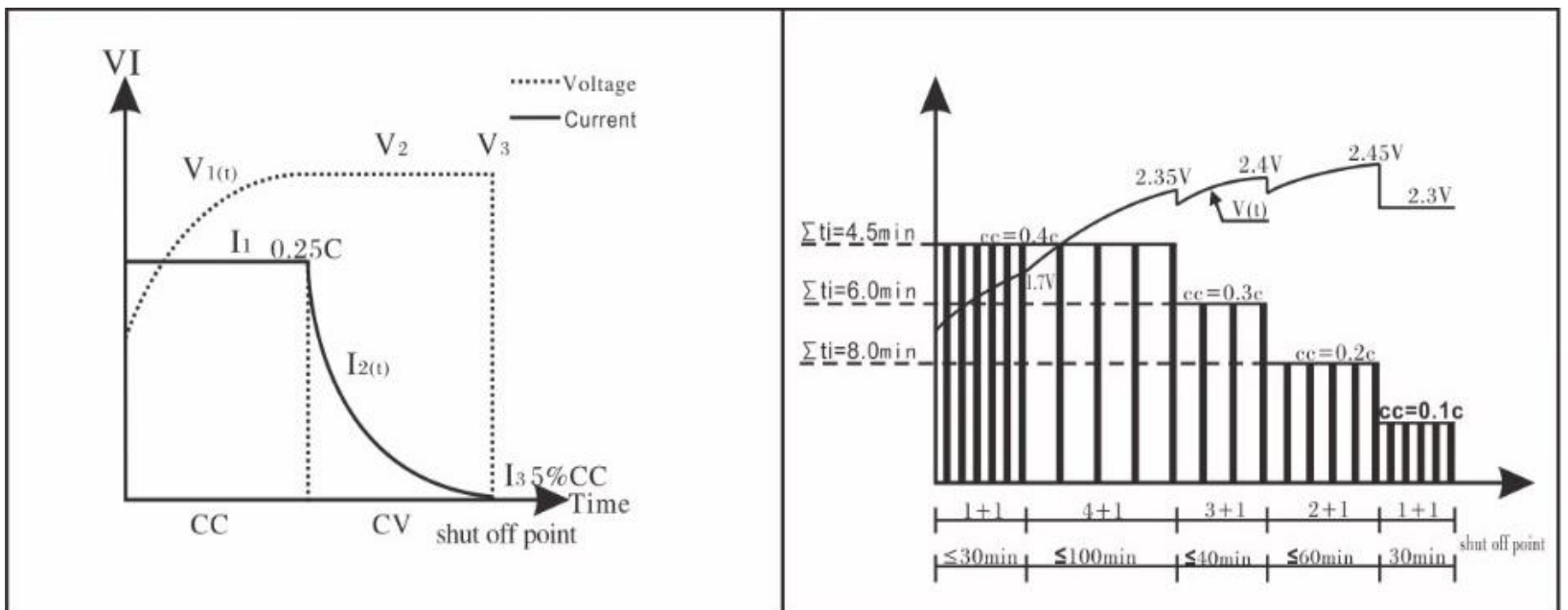

Fig. 6

7.7- Características

1. Protecciones contra polaridad inversa, sobre corriente, sobretensión, cortocircuito y evitar que la corriente fluya hacia atrás.
2. El cargador dispone de una función de protección contra el sobrecalentamiento. La temperatura interna alcanza los 75°C (estado ascendente). Toda la máquina se apaga automáticamente. Estará en modo de espera o trabajando en un entorno de alta temperatura. Habrá pausas repetidas durante 5-10 segundos y luego se reanudará el trabajo. Esto prolongará el tiempo de carga. En este momento, se pueden tomar medidas auxiliares externas de disipación de calor. Cuando la temperatura descienda a 40°C , la carga se reiniciará automáticamente.



7.8- Operaciones

1. Confirme si el tipo de batería y las especificaciones coinciden con las de la batería, y compruebe si el voltaje AC local coincide con el voltaje de entrada del cargador.

2. Conecte primero la batería según los polos positivo y negativo, y luego conecte el enchufe de entrada de CA del cargador. Una vez conectada la batería, el indicador del cargador se pone rojo y el otro verde. Si los indicadores LED están todos rojos después de conectar la batería, el cargador ya está en estado de carga.

3. Cuando el indicador LED2 de estado de carga se vuelve verde, significa que la batería está completamente cargada y el cargador ha dejado de emitir. Puedes desconectar los conectores de entrada y salida.

Nota: Si la batería recargable se encuentra en estado de sobre descarga y bajo voltaje, es necesario conectar primero el relé de activación de la salida de CA y, a continuación, conectar la batería para cargarla.

PRECAUCIÓN

Este cargador no es resistente al agua ni al polvo. Por favor, sólo almacene y utilice el cargador en un ambiente seco y sin polvo.

Por favor, no almacenar y utilizar bajo el calor directo / radiación o cerca de la fuente de calor / radiación.

El uso en ambientes húmedos, polvorientos o sin ventilación puede causar daños en el cargador y la batería.

No bloquee los canales de ventilación/refrigeración del cargador y mantenga una distancia mínima de 10 cm entre cualquier obstrucción y los canales de viento (o los paneles frontal y posterior donde se encuentran la entrada y salida de viento).

No cubra el cargador. Mantenga el cargador fuera del alcance de los niños.

Si se utiliza un enchufe de CA de dos clavijas, la carcasa del cargador debe conectarse con un cable de tierra de 2,5 mm² o superior.



8 DIAGNÓSTICO DE AVERÍAS

Si el cargador no funciona correctamente, compruebe lo siguiente:

¿La batería y el cargador se conectan correctamente?

¿El nivel de tensión es adecuado?

¿Está el cargador en estado protegido?

¿El cargador entra en estado de protección contra sobre temperatura o sobre corriente?

Una vez solucionado el problema, desconecte la alimentación de CA durante unos segundos y vuelva a conectarla. Si el cargador sigue sin funcionar correctamente, póngase en contacto con el distribuidor inmediatamente. Para eso, diríjase a su punto de venta NEUTRA o puede contactar con el distribuidor oficial en nuestra página web. También puede escribirnos a nuestro correo electrónico y le responderá nuestro personal lo antes posible.

No intente reparar el cargador sin la asistencia técnica del distribuidor o del fabricante.

Voltaje de entrada de error: Verifique si el voltaje de entrada cumple con el requisito o no.

Entrada de AC anormal: Verifique si hay voltaje de AC y si el enchufe de entrada está flojo.

Máquina sobrecalentada: Verifique que el ventilador esté funcionando. También preste atención a la ventilación en el lugar de trabajo del cargador, no se permite cubrir el cargador.

Cortocircuito de salida: Compruebe la línea de cable del terminal de salida para descartar un cortocircuito.

Sin batería o conexión inversa: Verifique la conexión de la batería, conecte la batería correctamente.

El voltaje de la batería es demasiado bajo: Aumente el voltaje de la batería hasta el voltaje de arranque del cargador.

Para cualquier fallo más allá de los mencionados, póngase en contacto con el distribuidor o el fabricante para obtener asistencia técnica. Para eso, diríjase a su punto de venta NEUTRA o puede contactar con el distribuidor oficial en nuestra página web. También puede escribirnos a nuestro correo electrónico y le responderá nuestro personal lo antes posible.

No desenchufe e inserte el enchufe de entrada varias veces, de lo contrario, el termistor puede sobrecalentarse y no puede enfriarse y dañarse, lo que afectará el uso normal del cargador.

La apertura de la carcasa del cargador sin el consentimiento previo por escrito del fabricante anula inmediatamente la garantía del fabricante.

Por favor, asegúrese de cargar la batería durante media hora al menos cada 3 meses.

